

Instrukcja ważna dla urządzeń wyprodukowanych po: / Instruction manual valid for devices manufactured after: / Návod pro zařízení vyrobená po: / Návod pre obsluhu zariadení vyrobených po: / Instrukcija – jrenginiai, kurie buvo pagaminti nuo: / Lietošanas instrukcija ierīcēm izgatavotiem pēc: / Útmutató a után gyártott készülékekhez: / Manualul de utilizare pentru aparate fabricate după: / Bedienungsanleitung für Geräte, hergestellt wurden die nach dem: / Ръководство за употреба, валидно за устройства, произведени след: / Upute vrijede za uređaje proizvedene nakon: **01.09.2024**

- PL** **Strug akumulatorowy 18V**
Instrukcja obsługi z kartą gwarancyjną
Cordless planer 18V
Instruction manual with guarantee card
- CZ** **Akumulátorový hoblík 18V**
Návod k obsluze se záručním listem
Akumulátorový hoblík 18 V
Užívateľská príručka so záručným listom
- SK** **Akumulatoriniai obliai 18V**
Naudojimo instrukcija su Garantiniu lapu
Акумуляторно ренде 18V
Инструкции за експлоатация с гаранционна карта

- LV** **Akumulatora darbināma rupjēvele 18V**
Lietošanas instrukcija ar garantijas talonu
- SI** **Akumulatorski skobeljnik**
Navodila za uporabo z garancijsko kartico
- HU** **Akkumulátoros gyalu 18V**
Használati Utasítás Garanciajeggyel
Rindea cu acumulator 18V
Instrucțiuni de utilizare și certificat de garanție
- RO** **Akku-Hobel 18V**
Bedienungsanleitung mit Garantiekarte
- DE** **Akumulatorska blanja 18V**
Upute za upotrebu s jamstvenim listom



- PL** Wszelkie prawa zastrzeżone. Niniejsze opracowanie jest chronione prawem autorskim. Kopiowanie lub rozpowszechnianie Instrukcji Obsługi we fragmentach albo w całości bez zgody Dedra Exim zabronione Dedra Exim zastrzega sobie prawo do wprowadzania zmian konstrukcyjno-technicznych oraz komplekcyjnych bez uprzedniego powiadomienia. Zmiany te nie mogą stanowić podstawy do reklamowania produktu. Instrukcja obsługi dostępna na stronie www.dedra.pl
- EN** All rights reserved. This publication is protected by copyright. Copying or distribution of the User Manual in parts or in full without Dedra Exim's permission is prohibited Dedra Exim reserves the right to make design, technical and completion changes without prior notice. These changes may not constitute grounds for advertising the product. User manual available at www.dedra.pl
- CZ** Všechna práva vyhrazena. Toto zpracování je chráněno autorským právem. Kopírování nebo šíření Návodu k obsluze v částech nebo vcelku bez souhlasu společnosti Dedra Exim je zakázáno. Dedra Exim si vyhrazuje právo zavádět konstrukční a technické a komplementační změny bez dřívějšího oznámení. Tyto změny nemohou být základem pro reklamování výrobku. Návod k obsluze dostupný na stránkách www.dedra.pl
- SK** Všetky práva vyhradené. Tieto materiály sú chránené autorskými právami. Kopírovanie prípadne šírenie častí, prípadne celého návodu na obsluhu je bez súhlasu spoločnosti Dedra Exim zakázané. Dedra Exim si vyhradzuje právo na vykonávanie konštrukčno-technických zmien, a zmien doplnkového príslušenstva, bez predchádzajúceho upozornenia. Tieto zmeny nemôžu byť dôvodom na reklamáciu výrobku. Užívateľská príručka je dostupná na webovej stránke www.dedra.pl
- LT** Visos teisės saugomos. Šis kūrinys yra saugomas autorių teisių įstatymų. Eksploatavimo instrukcijos arba jos fragmentų kopijavimas ir platinimas be „Dedra Exim“ sutikimo draudžiamas. „Dedra Exim“ pasilieka sau teisę įvesti konstrukcines, technines arba komplektacijos pokyčius be išankstinio įspėjimo. Šie pokyčiai negali būti skundo dėl produkto pagrindu. Naudojimo instrukcija yra prieinama svetainėje: www.dedra.pl
- LV** Visas tiesības pasargātas. Šis izdevums ir sargāts ar autortiesību. Lietošanas Instrukcijas kopēšana vai izplatīšana pilnīgi vai fragmentos bez Dedra Exim firmas piekrišanas ir aizliegta. Firma Dedra Exim atstāj sev tiesību veikt konstrukcijas-tehnikas izmaiņu, kā arī komplektācijas izmaiņu bez iepriekšēja paziņojuma. Šis izmaiņš nevar būt par pamatu produkta reklamēšanai. Lietošanas instrukcija pieejama mājaslapā www.dedra.pl
- HU** Minden jog fenntartva. A jelen kiadvány szerzői jogokkal védve. A Használati Utasítás másolása vagy terjesztése egészében vagy részleteiben a Dedra Exim írásos engedélye nélkül tilos A Dedra Exim fenntartja magának a szerkezeti-műszaki, valamint komplettálási változtatások előzetes bejelentés nélkülű bevezetésének jogát. Ezek a változások nem szolgálhatnak alappálul a termék reklamációjának. A használati utasítás a weboldalon elérhető www.dedra.pl
- RO** Toate drepturile rezervate. Această redactare este protejată prin legea dreptului de autor. Este interzisă copierea, reproducerea în orice fel sau multiplicarea și distribuirea parțială sau în totalitate a Manualului de utilizare fără permisiunea firmei Dedra Exim Firma Dedra Exim își rezervă dreptul de a face modificări tehnice și constructive sau de completare a dispozitivului fără o notificare prealabilă. Aceste modificări nu pot constitui temelii pentru reclamarea produsului. Instrucțiunea de deservire accesibilă pe pagina www.dedra.pl
- DE** Alle Rechte vorbehalten. Die vorliegende Bedienungsanleitung wird durch das Urheberrecht geschützt. Kein Teil dieser Bedienungsanleitung darf ohne schriftliche Einwilligung von Dedra Exim vervielfältigt oder verbreitet werden. Dedra Exim behält sich das Recht vor, Konstruktions- und technische Änderungen sowie Änderungen in der Zusammensetzung vorzunehmen, ohne vorher darüber zu informieren. Diese Änderungen können kein Grund zur Reklamation des Produkts bilden. Die Bedienungsanleitung ist auf der Internetseite www.dedra.pl zugänglich.
- BG** Всички права запазени. Тази работа е защитена с авторски права. Копирането или разпространението на ръководството за потребителя на части или изцяло без разрешението на Dedra Exim е забранено Dedra Exim си запазва правото да прави промени в дизайна, техниката и окомплектовката без предварително уведомление. Тези промени не могат да бъдат основание за рекламиране на продукта. Ръководството за потребителя е достъпно на адрес www.dedra.pl
- SI** Vse pravice pridržane. To delo je zaščiten z avtorskimi pravicami. Kopiranje ali razširjanje tega priročnika po delih ali v celoti brez dovoljenja družbe Dedra Exim je prepovedano Družba Dedra Exim si pridržuje pravico do oblikovnih, tehničnih in končnih sprememb brez predhodnega obvestila. Te spremembe ne morejo biti podlaga za oglaševanje izdelka. Uporabniški priročnik je na voljo na spletni strani www.dedra.pl
- HR** Sva prava pridržana. Ova je studija zaštićena autorskim pravima. Zabranjeno je kopiranje ili distribucija korisničkog priručnika, djelomično ili u cijelosti, bez pristanka Dedra Exima. Dedra Exim zadržava pravo uvođenja konstrukcijskih, tehničkih i montažnih promjena bez prethodne najave. Ove izmjene ne mogu biti temelj za reklamiranje proizvoda. Korisnički priručnik dostupan na www.dedra.pl

Kontakt

Contact / Kontaktai / Kontakts / Elérhetőség / Contact / Kontakt / Свържете се с / Pišite na / Kontakt
Dedra Exim Sp. z o.o., ul. 3 Maja 8, 05-800 Pruszków
Tel. +48 22 73 83 777 wew. 129, 165, fax +48 22 73 83 779
serwis@dedra.com.pl www.dedra.pl



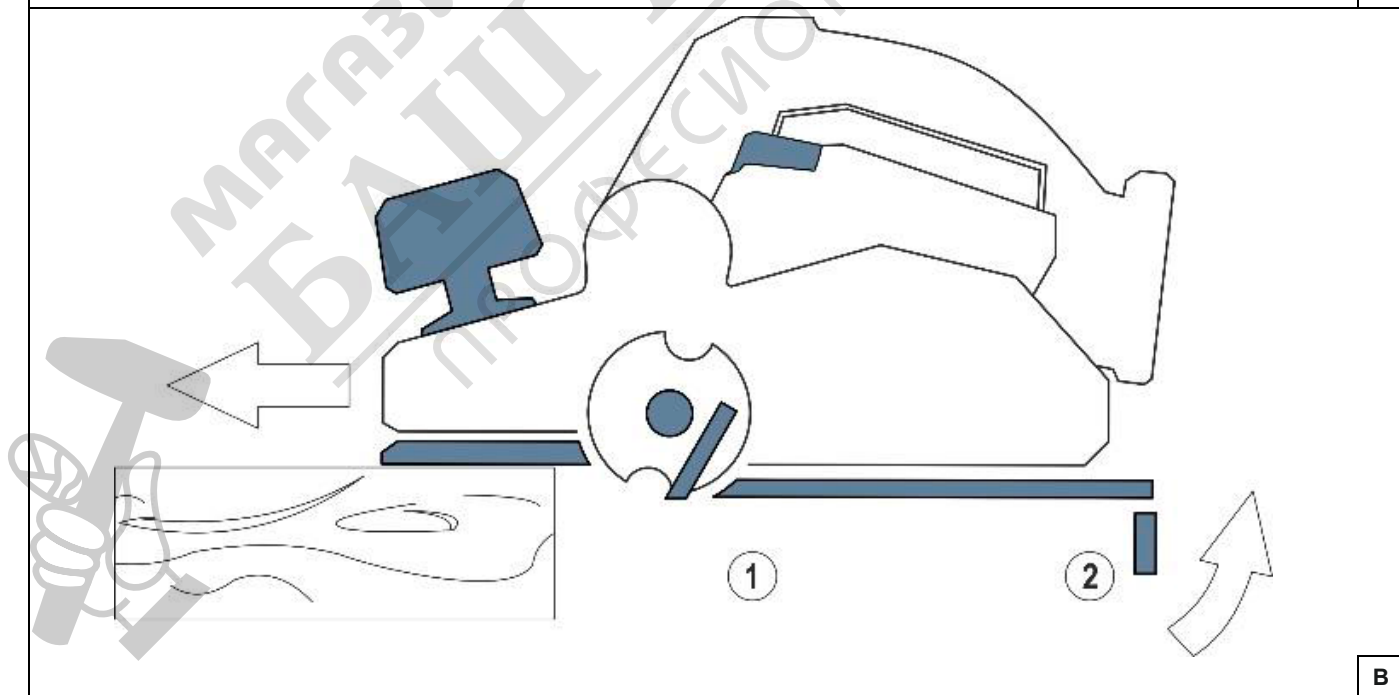
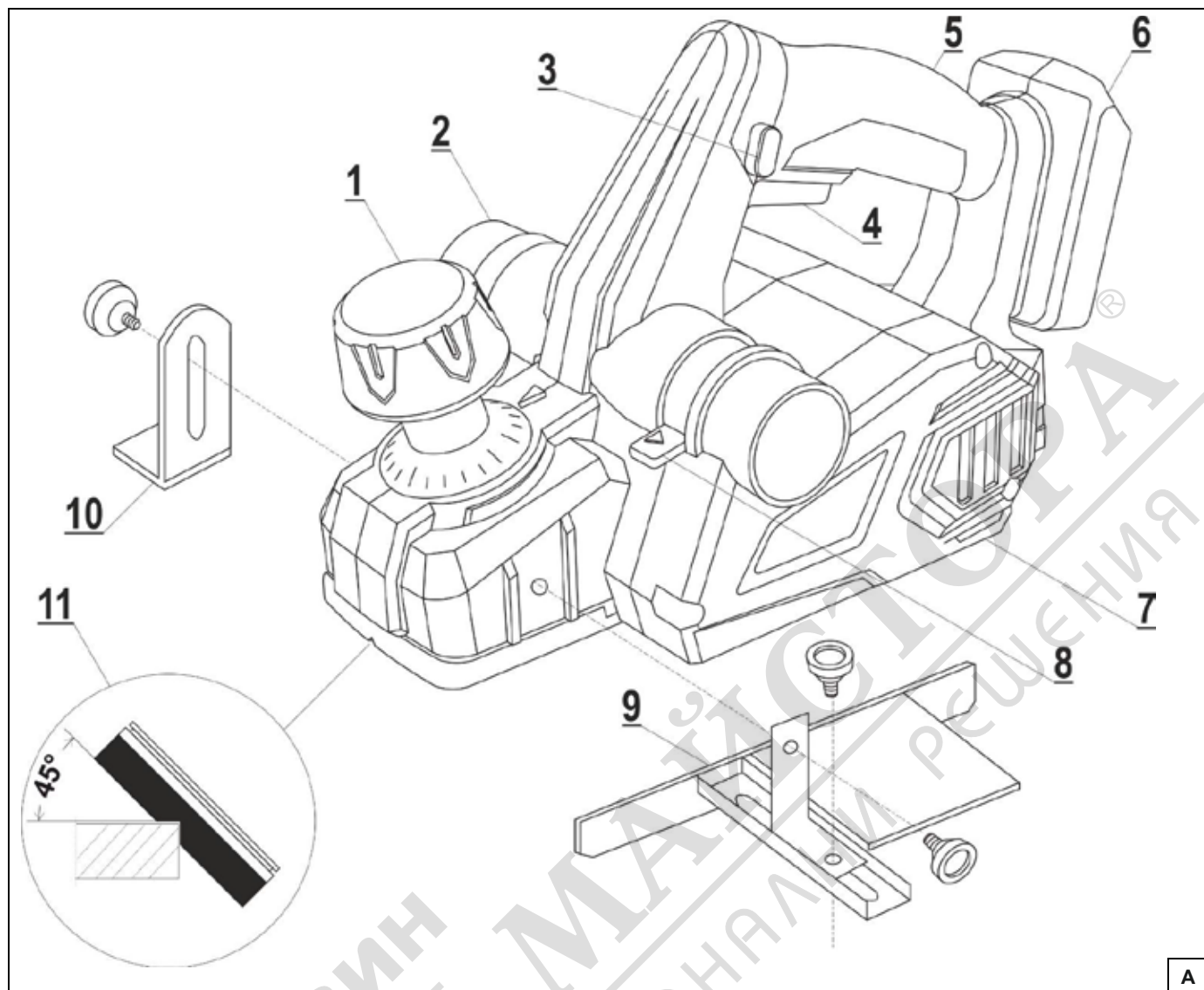

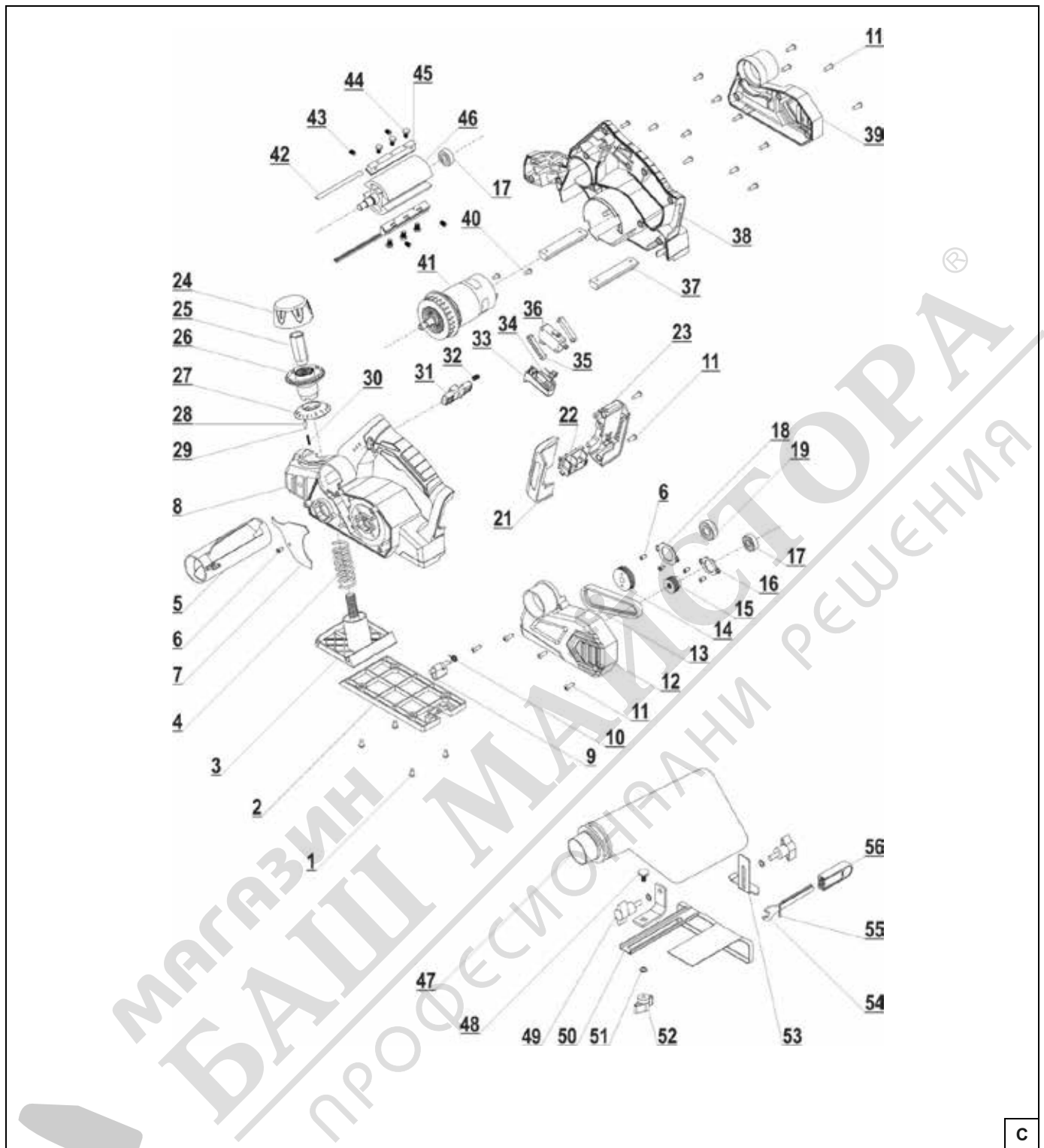

C

Opis Zastosowanych Piktogramów / Description of pictograms / Popis Použitých Piktogramů / Opis Používaných Piktogramov / Panaudotų Piktogramų Aprašymas / Lietoto Piktogrammu Apraksts / Az Alkalmazott Piktogramok Magyarázata / Pictogramelor / Gebot: Lesen Sie, Bitte, Die Bedienungsanleitung / Описание на използваните пиктограми /

	<p>Nakaz: przeczytaj instrukcję obsługi / Warrant: read the instruction manual / Příkaz: přečtěte návod k obsluze / Příkaz: oboznámte sa s uživatelskou príručkou / Privaloma: perskaitykite aptarnavimo instrukciją / Norādījums: rūpīgi iepazīstieties ar lietotāja rokasgrāmatā sniegto informāciju / Utasítás: olvassa el az útmutatót / Obligatoriū: citiņi manualul de utilizare / Navodilo: preberite navodila za uporabo / Заповедта: прочетете ръководството за употреба / Заборона: прочитайте інструкцію з експлуатації / Obavezno: pročítajte korisnički priručnik</p>
	<p>Nakaz: stosować okulary ochronne/ Order: use safety goggles / příkaz: používejte ochranné brýle / příkaz: používajte ochranné okuliare / privaloma: naudoti apsauginius akinius / norādījums: nēsājiēt aizsargacenes / utasítás: viseljen védőszemüveget / obligatoriū: folosii ochelari de protecție / gebot: schutzbrille tragen / Задължително: Носете предпазни очила / Obavezno: nosite zaštitne naočale</p>
	<p>Używać ochronników słuchu / Use ear protection / používejte ochranu sluchu/ používejte chrániče sluchu/ privaloma: naudoti apsauginius akinius/ lietojiet dzirdes aizsardzības līdzekļus/ utasítás: használjon fülvédőt/ trebuie să folosi-ți aparate pentru protecția auzului/ Nosite ščitnike za ušesa / Носете защита на ушите / Носіть засоби захисту органів слуху / Obavezno: koristite zaštitu za sluh</p>
	<p>Nakaz: stosować środki ochrony dróg oddechowych/ Warrant: use respiratory protection/ příkaz: používejte prostředky pro ochranu dýchacích cest/ příkaz: používajte ochranné prostriedky na ochranu dýchacích ciest/ privaloma: naudoti kvėpavimo takų apsaugos priemonės/ pieprasījums: izmantot elpceļu attiecīgu aizsardzību/ utasítás: használjon légúti védelmi felszerelést/ obligatoriū: utilizați echipament de protecție a căilor respiratorii/ Obvezno: uporabljajte zaščitno dihal/ Задължително: Използвайте дихателна защита / Obavezno: koristiti zaštitu dišnih putova</p>

Stempel des Verkäufers:

Datum und Unterschrift des Verkäufers:

Erklärung des Benutzers:

Ich bestätige, dass ich über die Bedingungen der Garantie sowie Folgen der Nichtbeachtung von den in der Bedienungsanleitung und Garantiekarte enthaltenen Anweisungen informiert wurde. Die Bedingungen dieser Garantie sind mir bekannt, was ich mit meiner eigenhändigen Unterschrift bestätige:

.....
Datum und Ort

.....
Unterschrift des Käufers

I. Haftung für das Produkt:

1. Garant - DEDRA EXIM sp. z o.o. mit Sitz in Pruszków, Adresse: ul. 3 Maja 8, 05-800 Pruszków, Reg.-Nr. KRS 0000062517, Amtsgericht für Warschau, XIV Wirtschaftsabteilung des Nationalen Gerichtsregisters, Steuernummer 527-020-49-33, Stammkapital: 100 980.00 zł.
2. Zu den in dieser Garantiekarte bestimmten Bedingungen erteilt der Garant hiermit Garantie für das Produkt, das vom Vertrieb des Garants stammt.
3. Die Garantiehaftung umfasst nur Mängel, deren Entstehung auf die im Produkt zum Zeitpunkt seiner Aushändigung dem Benutzer enthaltenen Fehler zurückzuführen ist.
4. Im Rahmen der Garantie gewinnt der Benutzer das Recht zur kostenlosen Reparatur des Produkts, soweit der Mangel innerhalb der Garantiezeit offenbart wurde. Die Art und Weise, auf die das Produkt repariert wird (Methode der Reparatur) wird vom Garanten bestimmt. Falls der Garant feststellt, dass die Reparatur nicht möglich ist, behält sich der Garant das Recht vor, das mangelhafte Element oder das ganze Produkt gegen ein freies von Mängeln zu tauschen, den Preis des Produkts zu mindern oder vom Vertrag abzutreten.
5. Gegenüber einem Benutzer, der kein Verbraucher im Sinne des Gesetzes vom 23. April 1964 Zivilgesetzbuch ist, ist die Schadensersatzhaftung des Garanten für die sich aus dieser Garantie ergebenden und/oder im Zusammenhang mit ihrer Erteilung und Ausübung stehenden Schäden, ohne Rücksicht auf den Rechtstitel, maximal auf den Wert des mangelhaften Produkts begrenzt.

II. Garantiezeit:

Elemente des Produkts, die mit der Garantie umfasst sind	Dauer des Garantieschutzes
DED7066	24 Monate ab dem Kaufdatum des Produkts das auf dieser Garantiekarte angegeben ist
Messer, Schlüssel, eine Tasche für die Beute.	Nicht von der Garantie abgedeckt

III. Bedingungen der Inanspruchnahme der Garantie:

1. Vorlegung der ausgefüllten Garantiekarte vom Benutzer sowie Glaubhaftmachung der Kaufumstände vom Benutzer, z.B. durch Vorlegung eines Kassenbelegs, einer Rechnung, usw. Damit die Reklamation reibungslos durchgeführt werden kann, wird es empfohlen, dass der Benutzer alle in dem "Lieferumfang" genannten Elemente, der in der Bedienungsanleitung beschrieben wurde, zusammen mit dem Produkt zur Reklamation abgibt.
2. Beachtung der in der Bedienungsanleitung und Garantiekarte enthaltenen Anweisungen vom Benutzer.
3. Die Garantie umfasst nur das Gebiet der Republik Polen und der EU.
4. Die Garantie umfasst nicht die Mängel des Produkts, die infolge von folgenden Ursachen entstanden sind:
 - a) Nichtbeachtung der in der Bedienungsanleitung bestimmten Bedingungen vom Benutzer, insbesondere in Bezug auf richtige Nutzung, Wartung und Reinigung;
 - b) Verwendung von Reinigungs- oder Wartungsmitteln vom Benutzer, die im Widerspruch zu der Bedienungsanleitung stehen;
 - c) Unrichtige Aufbewahrung und unrichtiger Transport des Produkts vom Benutzer;
 - d) Eigenmächtige Veränderungen und/oder Umbauten am Produkt vom Benutzer, die mit dem Garant nicht abgestimmt wurden;
 - e) Verwendung von Betriebsmaterialien und Ersatzteilen vom Benutzer, die im Widerspruch zu der Bedienungsanleitung stehen.
 - f) Der Benutzer, der kein Verbraucher im Sinne des Gesetzes vom 23. April 1964 Zivilgesetzbuch ist, verliert Garantieansprüche für das Produkt, an dem:
 - g) Seriennummer, Datumsangaben und Typenschilder vom Benutzer entfernt, verändert oder beschädigt wurden;
 - h) Plomben vom Benutzer beschädigt wurden oder Spuren des Hantierens an ihnen tragen.
5. Achtung! Die mit täglicher Bedienung des Produkts verbundenen Tätigkeiten, die sich u.a. aus der Bedienungsanleitung ergeben, sind vom Benutzer auf eigene Rechnung und eigene Kosten auszuführen.

IV. Reklamationsverfahren:

1. Falls unrichtige Arbeit des Produkts festgestellt wird, soll man sich vor der Anmeldung der Reklamation vergewissern, dass alle insbesondere in der Bedienungsanleitung bestimmten Bedientätigkeiten richtig ausgeführt wurden.
2. Die Reklamation soll man unverzüglich, am besten innerhalb von 7 Tagen ab Feststellung des Mangels am Produkt anmelden. Der Benutzer, der kein Verbraucher im Sinne des Gesetzes vom 23. April 1964 Zivilgesetzbuch ist, verliert Garantieansprüche für das Produkt, im Falle, wenn die Reklamation nicht innerhalb von 7 Tagen angemeldet wird.
3. Die Reklamation kann u.a. am Verkaufsort, an dem das Produkt gekauft wurde, beim Garantieservice oder schriftlich auf folgende Adresse angemeldet werden: DEDRA EXIM sp. z o.o., ul. 3 Maja 8, 05-800 Pruszków.
4. Der Benutzer kann die Reklamation unter Verwendung des Formulars anmelden, das auf der Internet www.dedra.pl zugänglich ist. ("Formular zur Anmeldung der Reklamation aufgrund der Garantie").
5. Die Adressen von Garantieservice-Stellen für jeweilige Länder sind auf der Internetseite www.dedra.pl zugänglich. Im Falle, wenn keine Garantieservice-Stelle im jeweiligen Land vorhanden ist, soll man die Reklamationsanmeldung aufgrund

der Garantie an folgende Adresse richten: DEDRA EXIM sp. z o.o. ul. 3 Maja 8, 05-800 Pruszków (Polska).

6. Im Hinblick auf die Sicherheit des Benutzers ist die Nutzung eines mangelhaften Produkts untersagt.
7. Achtung!!! Nutzung eines mangelhaften Produkts gefährdet der Gesundheit und dem Leben des Benutzers.
8. Erfüllung der sich aus der Garantie ergebenden Pflichten erfolgt innerhalb von 14 Werktagen ab der Rückgabe des beanstandeten Produkts vom Benutzer.
9. Vor der Rückgabe des mangelhaften Produkts zur Reklamation soll man es reinigen. Das beanstandete Produkt soll sorgfältig vor möglichen Beschädigungen während des Transports abgesichert werden (es wird empfohlen das beanstandete Produkt in Originalverpackung zu bringen).
10. Die Garantiezeit wird um die Zeit verlängert, in der der Benutzer das mit der Garantie umfasste Produkt infolge des Mangels nicht benutzen konnte. Die sich aus den Vorschriften über die Gewährleistung für Mängel von verkauften Sachen ergebenden Rechte des Benutzers werden von dieser Garantie weder ausgeschlossen noch eingeschränkt oder eingestell.

Übersetzung der Originalanleitung

BG Съдържание

1. Снимки и чертежи
2. Описание на устройството
3. Предназначение на устройството
4. Ограничение на използването
5. Технически данни
6. Подготовка за работа
7. Включване на устройството
8. Използване на устройството
9. Текуща поддръжка
10. Резервни части и принадлежности
11. Самостоятелно отстраняване на неизправности
12. Завършване на урока, заключителни бележки
13. Информация за потребителите относно изхвърлянето на електрическо и електронно оборудване
14. Гаранционна карта

Общите условия за безопасност са включени в отделна брошура.

ЕО декларацията за съответствие е приложена към устройството като отделен документ. В случай на липса на ЕО декларация за съответствие, моля, свържете се със сервиза на Dedra-Exim Sp. z o.o.

ВНИМАНИЕ Когато работите с уреда, е препоръчително винаги да спазвате основните правила за безопасност на труда, за да избегнете пожар, токов удар или механично нараняване.

Моля, прочетете съдържанието на инструкциите за експлоатация, преди да започнете работа с устройството. Моля, запазете Инструкцията за експлоатация, Инструкцията за безопасност при работа и Декларацията за съответствие. Стриктното спазване на указанията и препоръките в Инструкцията за експлоатация ще удължи експлоатационния живот на вашия уред.

ВНИМАНИЕ По време на работа е важно да се спазват инструкциите в ръководството за безопасност.

Ако устройството се предава на друго лице, моля, предайте на това лице и инструкциите за експлоатация, инструкции за безопасност при работа и декларацията за съответствие. Dedra-Exim не носи отговорност за злополуки, причинени от неспазване на инструкциите за безопасност при работа. Прочетете внимателно всички инструкции за безопасност и инструкции за работа. Неспазването на предупрежденията и инструкциите може да доведе до токов удар, пожар и/или сериозни наранявания.

ВНИМАНИЕ Линията SAS+ALL е проектирана да работи само със зарядни устройства и батерии от линията SAS+ALL.

Литиево-йонната батерия и зарядното устройство не се доставят със закупеното устройство и трябва да се закупят отделно. Използването на батерии и зарядни устройства, различни от тези, предназначени за устройството, води до отпадане на всякакви гаранционни права.

2. Описание на устройството

Фиг. А: 1) Предна ръкохватка/копче за регулиране на дълбочината на обработвания детайл, 2) Отвор за прахоулавяне, 3) Заклучване на превключвателя, 4) Превключвател за включване/изключване, 5) Основна ръкохватка, 6) Гнездо за акумулаторна батерия, 7) Броня, 8) Превключвател за прахоулавяне, 9) Ограничител за ширина на заобляне, 10) Ограничител за дълбочина на заобляне, 11) Диаграма на фаските

3. Предназначение на устройството

Рендето е предназначено за намаляване на дебелината на дървени детайли, като дъски, квадрати и т.н., с до 1,5 мм (наведнъж). Устройството е подходящо за използване с всички видове дървесина, но не трябва да се забравя, че при по-твърдите видове се работи съответно по-бавно. Устройството може да се използва за рендосване, фалцоване или скосяване на дървесина. Допустимо е устройството да се използва при ремонтни и строителни дейности, ремонтни работилници, любителска работа, като се спазват условията за използване и допустимите условия на работа, съдържащи се в инструкциите за експлоатация.

4. Ограничения на използването

Уредът може да се използва само в съответствие с "Разрешените условия на работа" по-долу.

Незразрешените промени в механичната и електрическата конструкция, всякакви модификации, операции по поддръжката, които не са описани в Ръководството за експлоатация, ще се считат за незаконни и ще доведат до

незабавна загуба на гаранционните права, а Декларацията за съответствие ще стане невалидна. Използването на електроинструмента в противоречие с предназначението му или с Инструкцията за експлоатация ще доведе до незабавна загуба на Гаранционните права.

Допустими условия на труд

S1 непрекъснатата работа

Използвайте само на закрито. Температурен диапазон на зареждане на батерията 10 - 30°C. Не излагайте на температури над 40°C.

5. Технически данни

Модел на оборудването	DED7066
Работно напрежение [V]	18V DC
Батерия	Li-Ion
σ^1 Скорост n [min]	16000
Ширина на рендосване [mm]	82
Превръзка [mm]	1,5
a^2 Ниво на вибрации, измерено при дръжката [m/s ²]	6,13
Несигурност на измерването KD	1,5
Емисии на шум:	
Ниво на звуково налягане LPA [dB(A)]	84
Ниво на звукова мощност LWA [dB(A)]	95
Несигурност на измерването KLPWA, KLWA [dB(A)]	3
Тегло (без батерия и зарядно устройство) [kg]	2,3

Информация за вибрациите и шума.

Комбинираната стойност на вибрациите a и неопределеността на измерването са определени в съответствие с EN 62841-2-14 и са дадени в таблицата

Емисиите на шум са определени в съответствие с EN 62841-1, като стойностите са дадени по-горе в таблицата.

ВНИМАНИЕ Шумът може да причини увреждане на слуха, винаги носете защита на слуха, когато работите!

Декларираната стойност на вибрационната емисия е измерена в съответствие със стандартен метод за изпитване и може да се използва за сравняване на едно устройство с друго. Посоченото по-горе ниво на вибрационна емисия може да се използва и за предварителна оценка на експозицията на вибрации. Нивото на вибрациите по време на действителната употреба на електроинструмента може да се различава от обявените стойности в зависимост от употребата на работните инструменти, по-специално от вида на обработвания детайл, и от необходимостта да се определят мерки за защита на оператора. За да се направи точна оценка на експозицията при действителните условия на използване, трябва да се вземат предвид всички части на работния цикъл, включително периодите, когато машината е изключена или когато е включена, но не се използва за работа.

6. Подготовка за работа

ВНИМАНИЕ Всички операции по поддръжка, като например смяна на работния крайник, трябва да се извършват при изключено захранване.

ВНИМАНИЕ Не забравяйте да проверявате внимателно обработвания материал за пирони, винтове, скоби и други твърди части, които могат да повредят ножа или да се откъснат от повърхността по време на работа на рендето и да причинят нараняване, повреда на компонентите на машината или на обработвания материал.

За да подготвите рендето за работа, използвайте копчето (фиг. А, 1), за да настроите желаната дълбочина на рендосване. Рендето има регулируема дебелина на рязане (на стъпки от 0,1 мм). За да настроите желаната дълбочина, използвайте копчето/предната ръкохватка (фиг. А, 1) и скалата, отбелязана на пръстена до него.

Рендето е оборудвано с торба за събиране. Торбата може да бъде поставена от лявата или дясната страна на рендето в зависимост от естеството на извършваната работа. За да регулирате посоката на изхвърляне на стружките, настройте лоста за посоката на изхвърляне на стружките в правилната позиция (фиг. А, 8). За отстраняване на стружките от материала може да се свърже промишлена прахосмукачка. За тази цел поставете края на тръбата на прахосмукачката върху отвора на рендето. Краят на тръбата може да бъде поставен от лявата или от дясната страна на рендето, в зависимост от естеството на извършваната работа. За да регулирате посоката на изхвърляне на стружките, поставете лоста за промяна на посоката на изхвърляне на стружките в съответната позиция (фиг. А, 8). Включете прахосмукачката и след това продължете работата с рендето.

Устройството се захранва от 18V акумулаторна батерия. Заредената батерия се пълзва във водача в дръжката, докато ключалката на дръжката се застопори. След това инструментът е готов за употреба.

7. Включване на устройството

За да стартирате уреда, освободете заключващия механизъм (фиг. А, 3) и натиснете бутон за стартиране (фиг. А, 4).

ВНИМАНИЕ Тестовите за работа на празен ход трябва да се провеждат само когато електроинструментът е обърнат надолу.

8. Използване на устройството

Струговане по цялата ширина (фиг. Б)

За да стартирате работата на устройството, (след стъпка 6):

1. поставете предния крак успоредно на дървената повърхност, така че ножът да не опира в материала. Когато продължите да работите, опирайте рендето върху крачето, върху материала пред мястото, където сте започнали да рендосвате.

Включете машината. Изчакайте валът на ножа да се ускори напълно. Поддържайки успоредно положение, придвижете рендето по протежение на материала до края на материала (докато ножът спре да реже). Натиснете здраво предната част на рендето по време на първия етап от операцията и задната част по време на втория етап. В края на операцията внимателно повдигнете рендето

3. ако продължите да работите, внимателно спуснете рендето върху материала. Ножът не трябва да реже, докато задната му лапа не опре в материала. Ако това се случи, обърнете машината и опитайте отново.

Скосяване (фиг. А, 11)

В стъпалото на рендето има V-образен прорез, който позволява да се правят скосявания по ръбовете на детайла. За да се направи фаска, е необходимо:

1. настройте дълбочината на рендосване на 0

2. позиционирайте рендето така, че ръбът на обработвания материал да съвпадне с жлеба в крачето (фиг. А, 11)

3. включете машината (уверете се, че ножовете не са в контакт с обработвания детайл)

3. Преместете рендето така, че ножовете да извършат операцията по рендосване по цялата дължина на скосения ръб. Натиснете по-силно предната част на рендето по време на първата фаза на операцията, а по време на втората фаза - задната част.

4. в края на операцията внимателно повдигнете рендето

Рамкиране

Облепянето е създаването на вдлъбнатини по ръбовете на обработвания детайл. Доставените с машината ограничители за вдлъбнатини могат да се използват за вдлъбнатини по цялата ширина на режещия диск до дълбочина 8 mm (ограничена от конструкцията на машината).

За да се извърши операцията по предоставяне на отстъпки, е необходимо:

1. Монтирайте ограничителите (фиг. А, 9, 10) към рендето. Ограничителят с означение 9 е за настройка на дълбочината на фалца, а ограничителят 10 е за настройка на ширината на фалца.

2. измерете желаната широчина на фалца върху детайла и отбележете (напр. с дърводелски молив)

3. преместете ограничителя 10 на същото разстояние от ръба на рендето, на което е ширината на фалца. Използвайте рулетка, за да направите това (ограничителят 10 не е снабден с рулетка).

4. настройте ограничител 9 на дълбочината на вдлъбнатината (използвайте скалата на ограничителя или манометър)

5. регулирайте удължението на ножа с копчето (фиг. А, 1); обърнете внимание на твърдостта на дървесината - за мека дървесина задайте по-висока стойност, а за твърда - по-ниска, за да не претоварите машината

Включете машината; уверете се, че ръбът на стъпалото срещу ограничителя на ширината на фалца е подравнен с линията на фалца, отбелязана върху материала. Работете, както се препоръчва за рендосване по цялата ширина,

с изключение на това, че ограничителната планка 2 трябва да се постави срещу ръба на обработвания детайл и да се води по ръба. Натиснете по-силно предната част на рендето по време на първия етап на операцията и задната част по време на втория етап. Когато операцията е завършена, внимателно повдигнете рендето

7. Повторете операцията по рендосване, докато дълбочината на вдлъбнатината стане такава, каквато е зададена на ограничител 9.

ВНИМАНИЕ Конструкцията на устройството позволява връзване на дълбочина до 8 mm.

9. Текуща поддръжка

ВНИМАНИЕ Всички операции по поддръжка, като например смяна на работния крайник, трябва да се извършват при изключено захранване.

Преди всяко стартиране:

- Проверете дали вентилационните отвори на двигателя не са запушени или замърсени. Ако е необходимо, откърхнете (напр. със сгъстен въздух) или почистете с леко навлажнена с вода кърпа; не допускайте проникване на вода във вътрешността на уреда.

След всяка употреба:

- Изключете от източника на захранване, за да избегнете случайно активиране от странични лица или при движение.

Смяна на острието

- Изключете устройството от източника на захранване и го почистете от остатъците.

- Завъртете вала на ножа нагоре, докато винтовете станат достъпни.

- Разхлабете винтовете в корпуса на ножа с гаечен ключ с 2,5 ампули

- Завийте винтовете с 8 mm гаечен ключ в корпуса на ножа, докато цялата сглобка се разхлаби.

- Приберете предпазителя, след което измъкнете корпуса на ножа от вала на ножа.

- Отделете обвивката на ножа от тялото на ножа, извадете износения нож и го заменете с нов (скосеният ръб на ножа трябва да е от външната страна спрямо вала). Почистете обвивката и корпуса, ако са видимо замърсени с отпадъци.

- Поставете целия корпус на ножа в ноховия вал.

- Настройте циферблата на позиция "0"

- Завийте винтовете, докато ножът се изравни с плоскостта на работната подложка.
 - Отстранете винтовете от корпуса на ножа, докато той се застопори с вала на ножа.
 - Повторете тази операция за всички повредени ножове.
- Съхранявайте устройството на място, недостъпно за деца, по възможност в оригиналната му опаковка.

10. Резервни части и принадлежности

Препоръчани аксесоари

Електроинструментът от линията SAS+ALL може да бъде оборудван с всеки акумулаторен блок и зарядно устройство от линията SAS+ALL и всеки инструмент (работен накрайник) с шпindel SDS Plus. Моля, спазвайте любезно препоръките на производителя на битовете.

За закупуване на резервни части и аксесоари се обърнете към сервиза на Dedra-Exim. Данните за контакт можете да намерите на страница 1 от ръководството. Когато поръчвате резервни части, моля, цитирайте номера на ЧАСТТА от табелката с имената и номера на частта от монтажния чертеж. По време на гаранционния период ремонтите се извършват в съответствие с правилата, посочени в гаранционната карта. Моля, предайте рекламиралия продукт за ремонт на мястото на покупката (продавачът е длъжен да приеме рекламиралия продукт) или го изпратете в централния сервиз на DEDRA - EXIM. Моля, приложете гаранционната карта, издадена от вносителя. Без този документ ремонтът ще се разглежда като следгаранционен. След изтичане на гаранционния срок ремонтите се извършват от Централния сервиз. Дефектният продукт трябва да бъде изпратен в сервиза (транспортните разходи се поемат от потребителя).

11. Самостоятелно отстраняване на неизправности

ВНИМАНИЕ Изключете устройството от източника на захранване и се уверете, че то не работи, преди да се опитате да отстраните сами неизправностите.

ПРОБЛЕМ	ПРИЧИНА	РЕШЕНИЕ
Устройството не работи	Дефектен превключвател Разредена батерия Неправилно монтирана батерия	Поръчайте сервизно обслужване на устройството Зареждане на батерията Прикрепете правилно
Устройството започва с трудности	Разредена батерия Превишаване на работните параметри	Заредете правилно батерията Намаляване на натоварването на електроинструмента
Двигателят прегрява	Запушени въздушни отвори Превишаване на работните параметри Прекалено високо налягане на инструмента	Почистете отворите Изключете електроинструмента и отложете работата, докато инструментът изстине напълно. Намаляване на натоварването на електроинструмента
Ниска производителност	Тъпи ножове	Заменете ножовете с остри

12. Завършване на оборудването,

Монтаж: ренде - 1 бр. Ключ за ампули - 1 бр. Ключ за отвиване на ножове - 1 бр. Чанта за скрап - 1 бр.

13. Информация за потребителите относно изхвърлянето на отпадъци от електрическо и електронно оборудване (засяга домакинствата)

Символът, изобразен върху продуктите или придружаващата ги документация, указва, че дефектното електрическо или електронно оборудване не трябва да се изхвърля заедно с битовите отпадъци. Ако трябва да изхвърлите, да използвате повторно или да възстановите компоненти, е правилно да ги занесете в специализиран пункт за събиране, където ще бъдат приети безплатно. Информация за местоположението на пунктовете за събиране на употребявано оборудване се предоставя от местните власти, например на техните уебсайтове. Правилното рециклиране на устройствата ви позволи да спестите ценни ресурси и да избегнете отрицателни въздействия върху здравето и околната среда в резултат на възможното наличие на: опасни вещества, смеси и компоненти в оборудването.

Неправилното изхвърляне на отпадъци е свързано с риск от санкции съгласно съответните местни разпоредби.

Потребители в страни от ЕС: Ако трябва да изхвърлите електрическо или електронно оборудване, моля, свържете се с най-близкия пункт за продажба или с вашия доставчик, който ще ви предостави допълнителна информация. Изхвърляне в страни извън Европейския съюз: Този символ се отнася само за страните от Европейския съюз. Ако желаете да изхвърлите този продукт, моля, свържете се с местните власти или с търговеца за правилния начин на изхвърляне.

Гаранционна карта

на

Акумулаторно ренде

Номер на поръчката: DED7066 Номер на партидата:

(наричан по-долу "Продуктът")

Дата на закупуване на продукта:

Печат на дилъра

Дата и подпис на продавача:

Изявление на потребителя:

Потвърждавам, че съм информиран за условията на гаранцията и последствията от неспазването на указанията в инструкцията за експлоатация и гаранционната карта. Запознат съм с условията на тази гаранция, което потвърждавам със саморъчния си подпис:

.....
Дата и място

.....
Подпис на потребителя

I. Отговорност за продукта:

(1) Гарант - Dedra Exim Sp. z o.o. със седалище в Прушков, адрес: гр: 3 Maja 8, 05-800 Pruszków, KRS 0000062517, Окръжен съд за столицата Варшава във Варшава, XIV икономическо отделение на Националния съдебен регистър, NIP 527-020-49-33, акционерен капитал: 100 980,00 PLN.

2 Съгласно условията, посочени в тази гаранционна карта, Гарантът гарантира Продукта, произхождащ от дистрибуцията на Гаранта.

(3) Отговорността по гаранцията покрива само дефекти, възникнали по причини, присъщи на Продукта в момента на предоставянето му на Потребителя.

(4) По силата на гаранцията Потребителят има право на безплатен ремонт на Продукта, при условие че дефектът се е проявил по време на гаранционния период. Методът на ремонт на Продукта (методът на ремонт) е по преценка на Гаранта. Ако Гарантът установи, че ремонтът не е възможен, той си запазва правото да замени дефектния елемент или целия Продукт с бездефектен, да намали цената на Продукта или да се откаже от договора.

По отношение на потребител, който не е потребител по смисъла на Закона от 23 април 1964 г. Граждански кодекс, отговорността на Гаранта за вреди, произтичащи от тази гаранция и/или във връзка с нейното сключване и изпълнение, независимо от правния титул, е ограничена до максималната стойност на дефектния Продукт.

II. Гаранционен срок:

Компоненти на продукта	Продължителност на гаранционната защита
Акумулаторно ренде	24 месеца от датата на закупуване на Продукта, както е посочено в тази гаранционна карта
Ножове, гаечни ключове, торба за отпадъци	Не се покрива от гаранцията

III. Условия за упражняване на гаранцията:

Потребителят трябва да представи попълнената гаранционна карта за Продукта и да докаже обстоятелствата на закупуване на Продукта, например чрез представяне на касова бележка, фактура и др. За целите на ефективното разглеждане на рекламации се препоръчва Потребителят да представи заедно с Продукта всички компоненти, посочени в "Комплектоване на устройството", съдържащо се в Ръководството за потребителя.

2. потребителят да спазва препоръките, съдържащи се в инструкциите за експлоатация и гаранционната карта.

Гаранцията обхваща само територията на Република Полша и ЕС.

Гаранцията не покрива дефекти на Продукта, произтичащи по-специално от:

- Неспазване от страна на потребителя на условията, посочени в инструкциите за експлоатация, по-специално по отношение на правилната експлоатация, поддръжка и почистване;
- Използване на продукти за почистване или поддръжка от страна на потребителя, които не съответстват на инструкциите за експлоатация;
- Неподходящо съхранение и транспортиране на Продукта от страна на Потребителя;
- Неразрешени промени и/или изменения на Продукта от страна на Потребителя, които не са били съгласувани с Гаранта;
- Използването от страна на Потребителя в Продукта на консумативи, които не съответстват на Инструкцията за експлоатация.
- Потребител, който не е потребител по смисъла на Закона от 23 април 1964 г. Граждански кодекс, губи гаранцията за Продукта, в който:

ж. серийните номера, обозначенията за дата и табелките с имената са били отстранени, променени или повредени от Потребителя;

з. пломбите са били повредени от потребителя или имат следи от манипулация от страна на потребителя.

Моля, обърнете внимание, че Потребителят трябва да извършва ежедневното обслужване на Продукта, включително инструкциите за употреба, сам и за своя сметка.

IV. Процедура за подаване на жалби:

1. В случай, че се установи, че Продуктът работи неправилно, трябва да се уверите, че всички стъпки, посочени в инструкциите за експлоатация, са извършени правилно, преди да предявите рекламация.

2. Препоръчително е да подадете жалба незабавно, за предпочитане в рамките на 7 дни от забелязването на дефект в Продукта. Потребителят, който не е потребител по смисъла на Закона от 23 април 1964 г. Граждански кодекс, губи правата, произтичащи от тази гаранция, ако рекламацията не бъде направена в рамките на 7 дни.

3. Уведомяването за жалба може да се извърши, inter alia, на мястото на закупуване на Продукта, в гаранционното обслужване или писмено на адреса: Dedra Exim Sp. z o.o., ul. 3 Maja 8, 05-800 Pruszków.

- Потребителят може да подаде жалба, като използва формуляра, достъпен на уебсайта www.dedra.pl. ("Формуляр за гаранционна рекламация").
- Внимание: Използването на дефектен Продукт е опасно за здравето и живота на Потребителя.
- Изпълнението на задълженията по гаранцията ще се осъществи в рамките на 14 работни дни, считано от датата на доставка на декларирания Продукт от Потребителя.
- Преди да предадете дефектния Продукт за рекламация, се препоръчва да го почистите. Препоръчва се Продуктът за рекламация да бъде внимателно защитен от повреди по време на транспортиране (препоръчва се Продуктът за рекламация да се достави в оригиналната му опаковка).
- Гаранционният срок се удължава с времето, през което Потребителят не е могъл да използва Продукта, обхванат от гаранцията, поради дефект. Гаранцията не изключва, не ограничава и не спира правата на Потребителя, произтичащи от гаранционните разпоредби, за дефекти на продадените стоки.

Превод на оригиналните инструкции.

В съответствие с член 13, параграфи 1 и 2 от Регламент (ЕС) 2016/679 на Европейския парламент и на Съвета от 27 април 2016 г. относно защитата на физическите лица във връзка с обработването на лични данни и относно свободното движение на такива данни и за отмяна на Директива 95/46/ЕО ("ОРЗД"), с настоящото Ви информираме, че

- Администраторът на Вашите лични данни, посочени във формуляра е DEDRA-EXIM sp. z o.o. със седалище в Прушков, на ул. 3 Мая 8, 05-800 Прушков (по-нататък: „Администратор“).
- Вашите лични данни ще се обработват изключително с цел провеждане на гаранционната процедура на устройството съгласно ст. 6 ал. 1 буква "б" от Общия регламент за защита на личните данни (по-нататък: „ОРЗД“). Посочване на данните е доброволно, но е необходимо за провеждане на гаранционната процедура.
- Вашите лични данни ще се обработват през срока на разглеждането на провеждане на гаранционната процедура и за архивни цели при необходимост от защита от евентуалните претенции към Администратора не по-дълго отколкото до датата на давността им.
- Вашите лични данни могат да се обявяват изключително на операторите, обработващи данните в полза на Администратора въз основа на писмен договор за възлагане на обработването на личните данни, предоставящи, м.др. услуги по технически сервиз, хостинг или обслужване на уеб-сайта, по IT обслужване, на куриерска служба. Доставчиците на Администратора са задължени да осигурят защита на личните данни и да отговарят на изискванията на действащото законодателство, свързано със защита на личните данни и не могат да използват доверените им лични данни за целите, различни от определените в договор с Администратора.
- Вашите данни няма да бъдат обработвани по автоматизиран начин, в това число във формата на профилиране, и няма да се предоставят в трета страна/международна организация.
- Имате право на достъп до съдържанието на личните си данни и право всеки момент да ги коригирате, изтриете, ограничите обработването им, право да прехвърляте данните, право да подадете възразение.
- По всякакви въпроси, свързани с обработването на Вашите лични данни от Администратора можете да се свържете на електронен адрес: daneosobowe@dedra.pl.
- Имате право да подадете жалба до органа, компетентен относно въпросите за защита на личните данни;

SI Kazalo

- Fotografije in risbe
- Opis naprave
- Namembnost naprave
- Omejitve uporabe
- Tehnični podatki
- Priprava za delo
- Vkllop naprave
- Uporaba naprave
- Teško vzdrževalna opravila
- Nadomestni deli in dodatna oprema
- Samoodpravljanje napak
- Kompletacija naprave
- Informacije za uporabnike o tem, kako odstranjevati odrabljene električne in elektronske naprave
- Garancijski list

Превод изvirnih navodil

Izjava o skladnosti je priložena navodilom kot ločen dokument. Če izjave o skladnosti ni, se obrnite na Dedra Exim Sp. z o.o. Splošni varnostni predpisi so priloženi navodilom kot ločena brošura.

⚠ OPOZORILO. Preberite vsa s simbolom označena opozorila in vsa navodila.

Neupoštevanje spodaj navedenih varnostnih opozoril in navodil je lahko vzrok električnega udara, požara ali hudih poškodb. Shranite vsa opozorila in navodila za morebitno kasnejšo uporabo.

⚠ POZOR Naprava iz linije SAS+ALL je zasnovana za delo samo s skupaj polnilniki in baterijami iz linije SAS+ALL.

Li-Ion baterija in polnilnik nista del kupljene naprave in ju je treba kupiti posebej. Prepovedana je uporaba baterij in polnilnikov, ki niso namenjeni za to napravo.

2. Opis naprave

Slika A: 1) sprednji ročaj/gumb za nastavitev globine obdelovanja, 2) odprtina za odsesavanje prahu, 3) zaklep stikala, 4) stikalo za vklop/izklop, 5) glavni ročaj, 6) vtičnica za baterijo, 7) odbijač, 8) stikalo za odsesavanje prahu, 9) omejevalnik širine odrezovanja, 10) omejevalnik globine odrezovanja, 11) diagram faziranja.

3. Namembnost naprave

S skobeljnikom lahko debelino lesenih elementov, kot so deske, kvadratni les itd., zmanjšate do 1,5 mm (naenkrat). Stroj je primeren za uporabo z vsemi vrstami lesa, vendar je pomembno, da pri delu s tršimi vrstami lesa obdelujete ustrezno počasneje. Stroj se lahko uporablja za skobljanje, vrezovanje ali poševno rezkanje lesa.

Napravo je dovoljeno uporabljati tudi pri obnovitvenih in gradbenih delih, v delavnicah za izvajanje popravil ter v okviru ljubiteljskih dejavnosti, ob upoštevanju dejanskih in dovoljenih pogojev uporabe, kot so navedeni v teh navodilih za uporabo.

4. Omejitve uporabe

⚠ POZOR Napravo je dovoljeno uporabljati samo v skladu s spodnjimi "Dovoljenimi pogoji dela za napravo".

⚠ POZOR Kakršne koli samovoljne uvedbe sprememb v mehansko in električno strukturo, modifikacije naprave ali taka izvajanja vzdrževanja ali servisiranja, ki niso skladna z opisi v teh navodilih za uporabo, se štejejo za nezakonita in imajo za posledico takojšnjo izgubo garancijskih pravic, izjava o skladnosti pa preneha veljati.

Uporaba, ki ni v skladu z namembnostjo naprave ali je neskladna s temi navodili za uporabo, ima za posledico takojšnjo izgubo garancijskih pravic.

Dovoljeni pogoji dela za napravo	
S1 - neprekinjeno delovanje in drugo.	
Temperaturno območje polnjenja baterije 10-30 °C. Ne izpostavljati temperaturam nad 40 °C.	

5. Tehnični podatki

Model naprave	DED7066
Delovna napetost [V]	18V d.c.
Baterija	Li-Ion
Hitrost vrtenja n0 [min-1]	16000
Širina skobljanja [mm]	82
Obrezovanje [mm]	1,5
Raven vibracij, izmerjena na ročaju [m/s ²]	6,13
Merilna negotovost KD	1,5
Emisija hrupa	
Raven zvočnega tlaka LPA [dB(A)]	84
Raven zvočne moči LWA [dB(A)]	95
Merilna negotovost KLP, KLWA [dB(A)]	3
Teža (brez baterije in polnilnika) [kg]	2,3

Informacije o vibracijah in hrupu

Kombinirana vrednost vibracij a_h in merilna negotovost sta bili določeni v skladu s standardom EN 62841-1 in sta navedeni v tabeli.

Emisija hrupa je bila določena v skladu z EN 62841-1, vrednosti so podane v zgornji tabeli.

Informacije o hrupu

Emisija hrupa je bila določena v skladu z EN 62841-1, vrednosti so podane v zgornji tabeli.

⚠ POZOR Hrup lahko poškoduje sluh, pri delu je vedno treba uporabljati zaščito za ušesa!

Deklarirana skupna vrednost vibracij je bila izmerjena v skladu s standardno preskusno metodo in se lahko uporablja za primerjave ene naprave z drugo. Navedeno raven vibracij se lahko uporablja tudi za začetno oceno izpostavljenosti vibracijam.

Raven vibracij med dejansko uporabo naprave se lahko razlikuje od deklariranih vrednosti, odvisno od načina uporabe delovnih orodij, v tem zlasti od vrste obdelovanca ter od potrebe opredeljene ukrepov za zaščito uporabnika orodja. Za natančno oceno izpostavljenosti v dejanskih pogojih uporabe je treba upoštevati vse dele delovnega cikla, vključno z obdobji, ko je orodje izklopljeno ali ko je vklopljeno, vendar se z njim ne dela.

6. Priprava za delo

⚠ POZOR Naprava je del linije SAS+ALL, zato jo je možno uporabljati le v okviru ustreznega sestava, sestojčega se iz naprave ter specifične baterije in polnilnika. Uporaba drugih baterij in polnilnikov je prepovedana.

Vse korake, ki so opisani v tej točki, je treba opraviti pri odklopljeni bateriji.

Pazljivo preverite, ali na obdelovancu ni žebeljev, vijakov, sponk in drugih trdih delov, ki bi lahko poškodovali rezilo ali se med skobljanjem odtrgali od površine in povzročili poškodbe, poškodbe sestavnih delov stroja ali obdelovanca.

Če želite skobeljnik pripraviti za uporabo, z gumbom (slika A, 1) nastavite želeno globino skobljanja. Planer ima nastavljivo debelino rezanja (v korakih po 0,1 mm). Za nastavitev zelene globine uporabite gumb/prednji ročaj (slika A, 1) in skalo, označeno na obroču poleg njega.

Oblikovalnik je opremljen z vrečko za odpadke. Vrečko lahko vstavite na levi ali desni strani skobeljnika, odvisno od narave dela, ki ga je treba opraviti. Za nastavitev smeri izmetavanja iveri je treba ročico za smer izmetavanja iveri premakniti v