

RAIDER POWER TOOLS



RAIDER[®]
Power Tools

- Пистолет за боя с електрически компресор
- Spray gun with electric compressor
- Pistol de vopsit cu compresor
- Пиштоп за боја со компресор
- Πιστόλι Βαφής ηλεκτρικό Κομπρεσσερ

Contents

2	BG	схема
3	BG	оригинална инструкция за употреба
10	EN	original instructions' manual
17	RO	instrucțiuni originale
24	MK	инструкции
32	EL	οδηγία χρήσης

RD-SGC11
USER'S MANUAL



Оригинална инструкция за употреба
Уважаеми потребители,

Поздравления за покупката на машина от най-бързо развиващата се марка за електрически, бензинови и пневматични машини - RAIDER. При правилно инсталиране и експлоатация, RAIDER са сигурни и надеждни машини и работата с тях ще Ви достави истинско удоволствие. За Вашето удобство е изградена и отлична сервизна мрежа с 45 сервиза в цялата страна.

Преди да използвате тази машина, моля, внимателно се запознайте с настоящата “Инструкция за употреба”.

В интерес на Вашата безопасност и с цел осигуряване на правилната ѝ употреба, прочетете настоящите инструкции внимателно, включително препоръките и предупрежденията в тях. За избягване на ненужни грешки и инциденти, важно е тези инструкции да останат на разположение за бъдещи справки на всички, които ще ползват машината. Ако я продадете на нов собственик то “Инструкцията за употреба” трябва да се предаде заедно с него, за да може новия ползвател да се запознае със съответните мерки за безопасност и инструкциите за работа.

“Евромастер Импорт Експорт” ООД е упълномощен представител на производителя и собственик на търговската марка RAIDER. Адресът на управление на фирмата е гр. София 1231, бул. “Ломско шосе” 246, тел. +359 700 44 155, www.raider.bg; www.euromasterbg.com; e-mail: info@euromasterbg.com.

От 2006 година във фирмата е въведена системата за управление на качеството ISO 9001:2008 с обхват на сертификацията: Търговия, внос, износ и сервиз на професионални и хоби електрически, пневматични и механични инструменти и обща железария. Сертификатът е издаден от Moody International Certification Ltd, England.

Технически данни

параметър	мерна единица	стойност
Модел	-	RD-SGC11
Номинално напрежение	V	230
Номинална честота	Hz	50
Мощност	W	650
Диаметър на дюзата	mm	1.8
Резервоар за боя	ml	700
Максимален вискозитет	-	100 DIN-s
Налягане на въздуха в дюзата	bar	0.1
Дебит на въздуха	ml/min	400
Дължина на захранващия кабел	m	2
Клас на защита на електроизолацията	-	II
Ниво на звуково налягане $K_{PA} = 3$	dB(A)	77.5
Ниво на звукова мощност $K_{WA} = 3$	dB(A)	88.5
Ниво на вибрации $a_n, 2.5 < K = 1.5$	m/s ²	0.154

I. Общи инструкции за безопасност.

Предупреждение.

При използване на електроинструменти, винаги трябва да се следват основни мерки за безопасност, за да намалите риска от пожар, токов удар и нараняване.

За безопасна работа с машината.

1) Поддържайте работното си място чисто. Безпорядъкът на работното място води до трудови злополуки.

2) Не излагайте електрически инструменти на дъжд. Не използвайте електрически инструменти във влажни или мокри места. Поддържайте работното си място подредено. Не използвайте електрически инструменти, когато има риск от пожар или експлозия.

3) Предпазвайте се от токов удар. Да се избягва допира на тялото Ви до заземени повърхности (например тръби, отоплителни уреди, печки, хладилници).

4) Дръжте децата далеч. Не позволявайте на външни лица да докосват инструмента и всички странични лица трябва да се държат далеч от района на работа.

5) Съхранение. Когато не се използват, инструментите трябва да се съхраняват в сухи, високи или заключени помещения, където са далеч от досега на деца.

6) Не претоварвайте инструмента. Това ще направи работата му по-добра и по-безопасна, за целта, за който е предназначен.

7) Използвайте правилния инструмент. Не насилвайте инструментите или приспособленията.

8) Работете с подходящо облекло. Не носете широки дрехи или бижута. Гумени ръкавици и обувки, които не се пързалят се препоръчват при работа навън. Носете защита за косата, покриваща дълга коса.

9) Да се използват предпазни очила.

10) Използвайте машината за боядисване само при добра вентилация и в добре проветрени помещения. Ако е възможно използването на външна аспирационна система се уверете, че тя е включена и функционира изправно.

11) Не злоупотребявайте със захранващия кабел. Никога не носете инструмента за кабела и не го дърпайте, за да изключите щепсела от контакта. Дръжте захранващия кабел далеч от източници на топлина, масло и остри ръбове.

12) Безопасна работа. Използвайте скоби или клещи чираци за закрепване на боядисваните детайли. Така е по-безопасно, отколкото да използвате ръцете си и освобождава и двете ръце, за да работят с инструмента.

13) Не надценявайте възможностите си. Да се поддържа правилно положение на тялото по всяко време.

14) Поддържане на инструмента и грижи. Проверявайте кабела на инструмента периодично и ако е повреден го поправете в оторизиран сервиз. Поддържайте ръкохватките сухи, чисти и без масла и греси.

15) Изключете инструмента. Когато не се използва, преди обслужване и при смяна на аксесоари.

16) Да се избягва невнимание. Не носете инструмента включен в контакта, с пръст върху спусъка. Уверете се, че ключа е изключен, когато включвате в контакта.

17) Използване на удължители на открито. Когато инструментът се използва на открито, използвайте само удължители, предназначени за употреба на открито.

18) Бъдете концентрирани. Внимавайте какво правите, Използвайте здравия разум. Не използвайте инструмента, когато сте уморени.

19) Проверка за повредени части. По-нататъшното използване на този инструмент, предпазител или друга част, които са повредени трябва да бъдат внимателно проверени, за да се определи, дали ще функционират правилно и ще изпълняват функциите си по предназначение. Проверете за свободното движение на подвижните части, счупени части, монтаж и всички други условия, които могат да повлияят на експлоатацията му. Ако предпазителя или други характеристики са повредени, то те могат да бъдат добре отремонтирани или заменени само от оторизиран сервизен център, освен ако не е посочено друго в инструкцията за употреба. При дефектни пускови прекъсвачи ги сменете от упълномощен сервизен център. Да не се използва този инструмент, ако пусковия прекъсвач не включва и изключва.

20) Забележка.

Употребата на някой аксесоар или част, различни на тези от препоръчаните в това ръководство, могат да представляват опасност от нараняване.

21) Отремонтирайте инструмента си само при квалифицирани лица.

Този електрически инструмент е в съответствие със съответните изисквания за безопасност. Ремонтите трябва да се извършват само от квалифицирани лица, които използват оригинални резервни части, в противен случай това може да доведе до значителна опасност за потребителя.

Ако захранващият кабел е повреден, той трябва да бъде ремонтиран в оторизиран сервизен.

Инструкции за безопасност за пистолети за пръскане.

Не използвайте пистолета за пръскане със запалими вещества. Не почиствайте пистолета със запалими разтворители, които имат точка на запалване под 21°C. Пазете се от всякакви опасности, представени от материала, който се пръска и се допитайте до маркировките на опаковката или информацията, предоставена от производителя на материала, който се пръска, включително изискванията за използване на лични предпазни средства. Не боядисвайте с никакви вещества, чиито потенциал на опасност не е известен. Трябва да боядисвате само с материали за покрития, като например бои, лакове, глазури, и други, с температура на възпламеняване над 21°C (32° C в Обединеното кралство) и по-високи, без допълнително предупреждение. (Немска класификация на материала за покритие е класове A II и A III). Устройството не може да се използва на работни места, незашитени от експлозия съгласно регламентите за защита. Не трябва да има източници на запалване, като например открит огън, дим от запалена цигара, пура и лула, искри, светещи кабели, горещи повърхности и т.н. в близост и по време на пръскане. Преди да започнете да почиствате пистолета, извадете щепсела от контакта.

Препоръка: При боядисване носете защитна маска и предпазни очила.

Внимание - опасност от нараняване!

Никога не насочвайте пистолета към себе си и към други хора или животни. При работа с инструмента на закрито, както и на открито, се уверете, че няма пари на разтворителя засмукани от пистолета. При работа на открито, установете посоката на вятъра. Вятърът може да разнесе боята или лака на по-големи разстояния и по този начин да причини вреда. При работа на закрито, осигурете адекватна вентилация.

Не оставяйте деца да работят с машината.

Никога не отваряйте машината сами с цел да извършвате ремонтни дейности в електрическата система! Не поставяйте пистолета в легнало положение.

Остатъчни рискове. Дори, когато машината се използва, както е предписано, не е възможно да се премахнат всички остатъчни рискови фактори. Могат да възникнат следните опасности:

Увреждане на белите дробове, ако не се носи предпазна маска.

Увреждания на слуха ако не се носи ефективна защита на слуха.

Вреди за здравето, произтичащи от вибрации, ако електрическият инструмент се използва за по-дълъг период от време или не е адекватно управляван и поддържан.

ВНИМАНИЕ! Този електроинструмент произвежда електромагнитно поле по време на работа. Това поле при определени обстоятелства пречи на активни или пасивни медицински импланти. За да намалите риска от сериозно или смъртоносно нараняване, ние препоръчваме на хората с медицински импланти, за да се консултират със своя лекар и производителя на медицинския имплантант преди да ползвате тази машина.

II. Предназначение.

Материали, подходящи за използване са разтворители на водна основа, бои, лакове, байцове, грундове, 2-компонентни бои, автомобилни бои, препарати за дърво и алкидни оксидни бои.

Носете антифони при работа с машината.

Декларираното ниво на вибрации е измерено в съответствие със стандартен метод за изпитване и може да се използва за сравняване на един инструмент с друг. Обявената стойност на вибрациите общо могат да се използват и в предварителната оценка на експозицията.

Предупреждение. Вибрациите по време на ефективното използване на електрическият инструмент може да се различават от обявената обща стойност в зависимост от

начина, по който се използва инструмента. Там е необходимо да се определят мерки за безопасност за защита на оператора, които са въз основа на оценка на експозицията в реални условия на използване (с отчитане на всички части на работния цикъл, като например време, когато инструмента е изключен и, когато е работи празен ход, в допълнение към задейства време).

III. Употреба.

1. Подготовка на материала, който ще се използва.

Боите обикновено трябва да се разреждат преди използване с пистолета. Тъй като рядко се дава информация за разреждане на материала, можете да използвате инструкциите в таблицата за вискозитет.

Пример за материала	DIN-s
Акрилна боя	25-30 сек
Синтетична боя	25-30 сек
Грунд	25-30 сек
Гланц	25-30 сек
Лак	25-30 сек

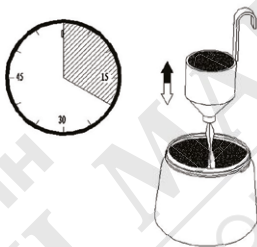

Измерване на вискозитет.

Разбъркайте добре боята преди измерването.

Потопете напълно чашата за тест на вискозитет докато се напълни.

Дръжте чашата за тест и измерете времето в секунди, докато течността се изтече.

Бележка: Това време се нарича "Време на изтичане в секунди" (DIN-s).

2. Подготовка на машината преди работа.

Преди свързване към електрическата мрежа, уверете се, че захранващото напрежение е равно на стойността дадена на табелката. Монтирайте въздушния маркуч. Поставете въздушния маркуч плътно във връзките на машината и пистолета.

3. Развийте контейнера от пистолета.

4. Настройване на смукателната тръба. Съдържанието на резервоарът трябва да се употреби почти напълно. При боядисване на хоризонтални повърхности, завъртете напред смукателна тръба (А). При боядисване на тавани, обърнете смукателна тръба в задната част на резервоара. (В).

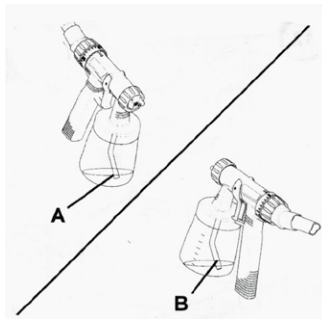

5. Поставете резервоара върху лист хартия, изсипете подготвената боя и завийте плътно.

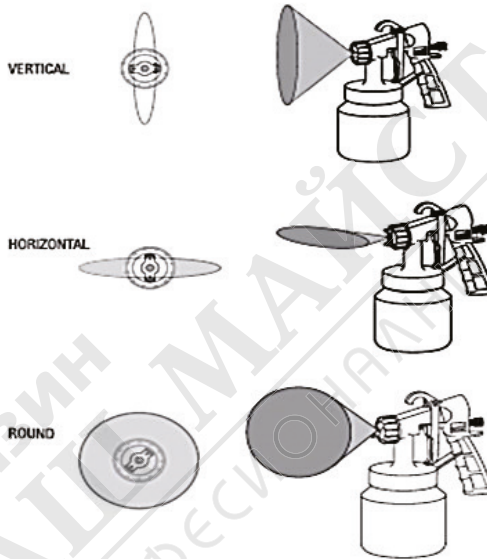

6. Оставете машината на равна, чиста повърхност. В противен случай машината може да засмука прах и др.

7. Извадете пистолета от стойката и го насочете към обекта.

8. Включете пусковия прекъсвач и насочете пистолета към повърхността, която ще боядисвате.

IV. Техника на боядисване.

Резултатът от боядисването зависи в голяма степен от гладкостта и чистотата на повърхността, която ще се боядисва. Поради това повърхността трябва да бъде внимателно подготвена и да няма прах. Покрийте всички повърхности, които не трябва да се боядисват. Покрийте винтовете или други подобни части на целевия обект. Препоръчително е пистолетът да се тества на картон или подобна повърхност, за да намерите правилните настройки. Важно: Започнете пръскане извън целевата зона и да се избегнат прекъсвания в рамките на целевата зона. Резултатът от едно равно движение на пистолета е равно и качествено боядисване на повърхността.

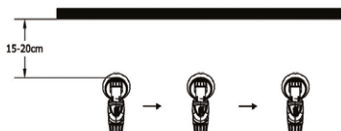

V. Почистване

1. Изключете машината.
 2. Развийте съда. Излейте останалата боя обратно в кутията и.
 3. Почистете контейнера и засмукващата тръбичка с четка.
 4. Изсипете разтворител или вода в контейнера. Завийте съда отново.
- Използвайте само разтвори с точка на запалване над 21°C.
5. Включете машината и пръскайте разтворител или вода в съд или кърпа.
 6. Повторете горната процедура, докато разтворителя или водата не започнат да излизат бистри от дюзата.
 7. Изключете машината.
 8. След това изпразнете контейнера напълно. Винаги дръжте контейнера затворен без остатък на материал и проверявайте за повреди.
 9. Почиствайте външната страна на пистолета и съда с кърпа, напоена с разтворител или вода.
 10. Развийте дюзата. Почистете с четка и разтворител или вода.

Внимание! Никога не почиствайте дюзата или въздушните отвори в пистолета за боядисване с остри метални предмети.

Сглобяване.

Поставете дюзата в тялото на пистолета и намерете правилната позиция за завъртането ѝ. Реброто на дюзата трябва да съвпадне в канала на тялото на пистолета. Поставете капачката върху дюзата и я затегнете с помощта на гайката.

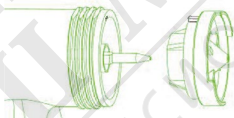

Поддръжка.

Подменете въздушния филтър, ако е замърсен.

Внимание! Никога не работете с машината, без въздушния филтър. Може да бъдат засмукани частици, които да повлияят на функцията на машината.

VI. Опазване на околната среда.

С оглед опазване на околната среда електроинструментът, допълнителните приспособления и опаковката трябва да бъдат подложени на подходяща преработка за повторното използване на съдържащите се в тях суровини.

Не изхвърляйте електроинструменти при битовите отпадъци! Съгласно Директивата на ЕС 2002/96/ЕС относно излезлите от употреба електрически и електронни устройства и утвърждаването и като национален закон електроинструментите, които не могат да се използват повече, трябва да се събират отделно и да бъдат подлагани на подходяща преработка за оползотворяване на съдържащите се в тях ценни вторични суровини.



Отстраняване на проблеми

Проблем	Причина	Решение
От дюзата не излиза боя.	<p>Дюзата е блокирана. Нагнетателния тръбопровод е блокиран. Малкият отвор в нагнетателния тръбопровод е блокиран. Копчето за корекция е завъртян твърде близо до (-) Нагнетателния тръбопровод е хлабав. Не се образува налягане в резервоара.</p>	<p>Почистете.  Почистете. Почистете. Завъртете на (+). Затегнете тръбата. Затегнете контейнера.</p>
От дюзата капе боя.	<p>Дюзата е хлабава. Дюзата е износена. Наслояване на боя във въздушната капачка и дюзата.</p>	<p>Затегнете. Подменете. Почистете.</p>
Струята е твърде груба.	<p>Покривният материал е с твърде висок вискозитет. Твърде много материал. Копчето съществена корекция е завъртяно твърде близо до (+) Дюзата е мръсна. Въздушния филтър е замърсен. Няма достатъчно налягане в контейнера.</p>	<p>Разредете. Завъртете копчето за съществена корекция (-). Почистете. Подменете. Затегнете контейнера.</p>
Струята прекъсва.	<p>Боята в контейнера е на изчерпване. Малкият отвор в нагнетателния тръбопровод е блокиран. Въздушния филтър е замърсен.</p>	<p>Презаредете контейнера с боя. Почистете. Подменете.</p>
Стичане на боя.	<p>Прилага се твърде много боя.</p>	<p>Завъртете копчето за съществена корекция на позиция (-)</p>
Твърде голям облак от боя.	<p>Разстоянието до обекта, който се боядисва е твърде голямо. Прилага се твърде много боя.</p>	<p>Намалете дистанцията. Завъртете копчето за съществена корекция на позиция (-).</p>