



РЪКОВОДСТВО за

1WG3.8-55FQ-D



ПРЕДГОВОР

Благодарим Ви, че закупихте мини мотокултиватора на нашето дружество.

С малкия си размер, ниско тегло, множество функции, висока ефективност на ротационно обработване, способност за работа в планински терени, във вода, за пресичане на хребети на полета и канавки, както и лесно транспортиране и експлоатация при завиване, този модел мини мотокултиватор е особено подходящ за работа в планински райони, хълмисти райони, засушливи полета, овощни градини, цветни градини, навеси с арков покрив и др.

Предупреждение! Моля, обърнете специално внимание на следната информация:

Моля, прочетете внимателно това ръководство за експлоатация и поддръжка преди да пристъпите към работа и стриктно спазвайте ръководството по време на работа. Ако работите в съответствие с ръководството, мотокултиваторът, проектиран от нашето дружество, може да работи безопасно и надеждно, без повреда на оборудването и причиняване на телесни наранявания. Ако не работите в съответствие с ръководството, може да възникне тежка повреда на оборудването или телесна повреда.

Забележка! Ако има някакъв проблем с машината или имате някакви съмнения относно нея, моля, свържете се с местния търговски агент на нашето дружество.

Оригинални

СЪДЪРЖАНИЕ

| | |
|-------------------------------------------------|----|
| ГЛАВА I ПРЕДУПРЕЖДЕНИЯ ЗА БЕЗОПАСНОСТ | 1 |
| ГЛАВА II СИМВОЛИ ЗА БЕЗОПАСНОСТ | 6 |
| ГЛАВА III КРАТКО ПРЕДСТАВЯНЕ | 7 |
| ГЛАВА IV ЕКСПЛОАТАЦИЯ НА МОТОКУЛТИВАТОРА | 9 |
| ГЛАВА V ВЪВЕЖДАНЕ В ЕКСПЛОАТАЦИЯ | 18 |
| ГЛАВА VI ПОДДРЪЖКА НА БЕНЗИНОВИЯ ДВИГАТЕЛ | 24 |
| ГЛАВА VII ПОДДРЪЖКА НА МОТОКУЛТИВАТОРА | 31 |

ГЛАВА VIII ОТСТРАНЯВАНЕ НА НЕИЗПРАВНОСТИ..... 35

ГЛАВА IX ТРАНСПОРТИРАНЕ..... 37



МАГАЗИН
БАШ

МАЙСТОРА®
ПРОФЕСИОНАЛНИ РЕШЕНИЯ



МАГАЗИН

БАШ

МАЙСТОРА®

ПРОФЕССИОНАЛНИ РЕШЕНИЯ

ГЛАВА I ПРЕДУПРЕЖДЕНИЯ ЗА БЕЗОПАСНОСТ

I. Обучение

1. Внимателно прочетете ръководството за експлоатация. Запознайте се изцяло с правилния метод на работа на тази машина и нейните механизми. Разберете как да я спрете и как бързо да изключите работния механизъм.
2. Машината не може да бъде използвана от деца! Никой възрастен не може да използва машината, преди внимателно да прочете ръководството!
3. Уверете се, че в работната зона не се намират други хора или обекти, представляващи потенциален риск за безопасността, особено деца и домашни любимци!

II. Подготовка

1. Проверете внимателно зоната за работа на машината и отстранете всички дребни обекти.
2. Не включвайте лоста на съединителя, преди да стартирате бензиновия двигател!
3. Не работете с машината без подходящо облекло. Ако работната зона има хлъзгава основа, носете обувки против подхлъзване, за да подобрите стабилността си в изправено положение.
4. Внимавайте при работата с гориво, което е запалимо! Обърнете внимание на следните правила:
 - ① Използвайте подходящ контейнер, за да съхранявате горивото.

② Когато двигателят работи или е горещ, никога не се опитвайте да доливате гориво в него!

③ Внимавайте особено при зареждането на двигателя на открито; никога не се опитвайте да зареждате двигателя на закрито!

④ Преди да стартирате, затегнете капачката на резервоара за гориво и избършете разлятото гориво!

5. Никога не се опитвайте да правите никакви настройки, когато двигателят работи!

6. При всяка операция или работа на машината, например, подготовка и поддръжка на машината, е необходимо носенето на предпазни очила.

7. Докато работите, винаги носете стабилни обувки и дълги панталони. Не използвайте оборудването, когато сте боси или носите отворени сандали.

8. Инспектирайте внимателно зоната, в която трябва да се използва оборудването, и отстранете всички предмети, които могат да бъдат захванати от машината.

9. Преди да я използвате, винаги визуално проверявайте, за да се уверите, че инструментите не са износени или повредени.

Заменете износените или повредени елементи и болтове в комплект, за да запазите баланса.

III. Експлоатация

1. При стартиране на двигателя лостът на съединителя трябва да бъде изключен. Ръцете и

краката на оператора не трябва да се приближават до въртящи се части или да попадат под такива части.

2. Когато работите с машината по (или докато пресичате) павиран път, тротоар или магистрала, бъдете внимателни за условията на трафика, за да забележите потенциален риск! Никога не използвайте машината, за да превозвате пътници!
3. Ако машината се сблъска с чужд предмет, незабавно изключете двигателя и внимателно проверете дали мотокултиваторът е повреден, ако е така, поправете го преди рестартиране и експлоатация.
4. Винаги обръщайте внимание на условията на окръжаващата среда, за да не се подхлъзнете или да паднете.
5. Ако машината има някакви необичайни вибрации, изключете незабавно двигателя.
Проверка
Проверете, за да намерите причината, важно е, защото необичайните вибрации обикновено са индикация за неизправност.
6. Преди да напуснете работното поле, за да извършите ремонт, регулирайте, проверете или отстранете предмети, заседнали между ножовете, не забравяйте винаги първо да изключите двигателя!
7. Ако машината трябва да бъде оставена без оператор, първо трябва да се предприемат всички необходими превантивни мерки, като изключване на изходната мощност на вала, спускане на прикачените устройства и изключване на двигателя!

8. Преди почистване, ремонт или проверка на машината, операторът трябва да изключи двигателя и да се увери, че всички подвижни части са в неподвижно състояние!
9. Емисиите от двигателя са опасни, така че никога не се опитвайте да го пускате на закрито!
10. Никога не работете с мотокултиватора без подходящо предпазно оборудване, предпазител или други защитни устройства!
11. Когато машината работи, винаги пазете надалеч деца и домашни любимци!
12. Никога не претоварвайте машината с голяма дълбочина на обработване и висока скорост!
13. Машината не може да работи с висока скорост на хлъзгав път. Гледайте назад и внимавайте, когато шофирате назад!
14. Никога не позволявайте на външен човек да се приближава към работеща машина!
15. Могат да се използват само принадлежности и оборудване (като противотежест), разрешени от производителя на мотокултиватора
16. Никога не се опитвайте да работите с мотокултиватора, когато видимостта е ограничена или лоши условия на осветление!
17. Внимавайте, когато обработвате корава земя, тъй като ножовете може да се закачат в земята, следователно натискайте мотокултиватора напред. Ако възникне такъв случай, просто пуснете дръжката и не се опитвайте да контролирате машината!
18. Никога не работете с мотокултиватора по стръмен наклон!
19. Внимавайте да не оставяте машината да се обърне, когато се изкачва или спуска!

20. Не работете върху кална земя, бучки пръст могат да бъдат хванати от копаещите елементи и да бъдат

изхвърлени. Ако в устройството за окопаване попаднат чужди тела, например камъни, спрете машината, изключете я и проверете дали няма повреда.

21. Бъдете изключително внимателни, когато обръщате назад или изтеглете машината към Вас. Не поставяйте

ръцете или краката си близо или под въртящи се части. Никога не вдигайте и не носете машината, докато двигателят

работи.

IV. Ремонт, поддръжка и съхранение

1. Поддържайте машината, аксесоарните устройства и оборудването, включително батерията, в безопасно работно състояние. Когато е възможно, изключете батерията преди продължително съхранение, за да предотвратите замръзване, и я зареждайте до известна степен, когато е необходимо.

2. През определен интервал проверявайте дали болтовете, подложени на сили на срязване, монтажните болтове на двигателя и другите болтове са затегнати правилно, така че да се гарантира, че машината може да работи безопасно.

3. Машината трябва да се съхранява на закрито и далеч от пламъци и охладете двигателя, преди да я приберете.

4. Ако мотокултиватора трябва да се съхранява за дълго време, ръководството винаги се съхранява с него.
5. Не ремонтирайте машината по собствено желание, освен ако не разполагате с подходящите инструменти и ръководството, и сте инструктирано относно разглобяването, сглобяването и ремонта на машината.
6. Поддържайте всички гайки, болтове и винтове здраво затегнати, за да сте сигурни, че оборудването е в безопасно работно състояние.
7. С оглед безопасността, заменяйте износените или повредени части.
8. Ако резервоарът за гориво трябва да бъде източен, това се прави на открито.



ГЛАВА II СИМВОЛИ ЗА БЕЗОПАСНОСТ

Следните символи трябва да Ви напомнят, че ако не обърнете внимание, може да бъдете

нанарени тежко. Моля, разгледайте внимателно символите в ръководството и прочетете забележките за безопасността.

Ако тези символи се отлепят или станат нечетливи, моля, свържете се с дистрибутора, за да замените тези етикети със символи.



Read the safety instructions before using the generator.



Only fill the generator in well-ventilated areas and keep it away from open flames, sparks and cigarettes. Spilled fuel should be soaked up immediately. Switch off the engine and let it cool down before filling the generator. Fuel is easily flammable and may even explode under certain circumstances.



Gases such as carbon monoxide (colourless and odourless gas) are produced during operation which may lead to suffocation. Only use the generator in well-ventilated areas.



опасност от срязване!

ГЛАВА III КРАТКО ПРЕДСТАВЯНЕ

I. Спецификации

| Име на позицията | | Параметри |
|------------------------------------------|----------------------------------------|----------------------------------------------------------------------|
| Модел | | 1WG3.8-55FQ-D |
| Съответстваща мощност | | G200F |
| Максимална теоретична мощност kW (r/min) | | 4,1/3600 |
| Нето тегло (kg) | | 54 |
| Външен размер (Д × Ш × В) (mm) | | 1450 × 820 × 850 |
| Дълбочина на обработване (mm) | | ≥100 |
| Обхват на обработване (mm) | | 550-820 |
| Шум | Ниво на звуково налягане (ляво/дясно у | 84.9/83.3 dB(A) |
| | Неопределеност | 2 dB(A) |
| | Ниво на звукова мощност | 95.3 dB(A) |
| Ниво на вибрации | | лява дръжка: 7.4 m/s ² дясна дръжка: 7.1 m/s ² |

10. Почвообработващ нож
11. Предно колело 12. Калник 13. Капак на ремъка 14. Бензинов двигател

Глава IV ЕКСПЛОАТАЦИЯ НА МОТОКУЛТИВАТОРА

Преди всеки мотокултиватор да напусне фабриката, той е преминал през предварителни изпитания, но потребителят все пак трябва да провери всички механизми на машината и да ги регулира, преди действително да я използва, така че тя да работи по-добре.

I. Рутинна проверка

1. Проверка на маслото на двигателя

Предупреждение! Двигателят трябва да се напълни с 0,6 л моторно масло. Ако нивото на маслото в двигателя е по-ниско от нормалното, когато потребителят използва двигателя, двигателят ще бъде сериозно повреден!

Предупреждение! Моля, използвайте чисто и висококачествено моторно масло за четиритактови двигатели. Използвайте чисто и висококачествено моторно масло за четиритактови двигатели.

- Поставете двигателя в хоризонтално положение.
- Развийте маслената пръчка на двигателя и я почистете, като я избършете (вижте фиг. 2)
- Поставете маслената щека в масления пълнител (без да завивате техните резбовани части)
- Извадете маслената щека, за да проверите нивото на маслото, ако е в обозначените

граници на маслената щека, всичко е наред.

- Моторното масло 10W-30 е препоръчителна смазка за общо предназначение и е подходяща при обичайна температура на околната среда. (Таблица 1).

2. Проверете смазката в предавателната кутия



Фигура



▨ Препоръчителни номера ····· Изключително използвани номера

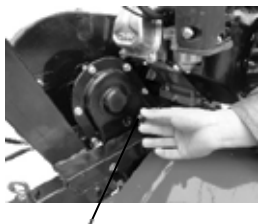

Масльонка

Фигура 3

- Поставете мотокултиватора върху хоризонтална повърхност и развийте масльонката (вижте фиг. 3)
- Препоръчително е да доливате подходяща смазка към предавателната кутия на всеки 50 часа работа.
- Препоръчителната смазка е калциевата базова грес.

3. Проверка на маслото във въздушния филтър

Предупреждение! Никога не се опитвайте да стартирате двигателя без въздушния филтър, в противен случай, двигателят ще се износва по-бързо.

- Свалете крилчатата гайка и свалете капака и капачката на въздушния филтър (Фиг. 4).
- Долейте маслото до посоченото ниво (Тип масло: SAE 10W-30).
- Сглобете отново въздушния филтър и здраво затегнете крилчатата гайка.

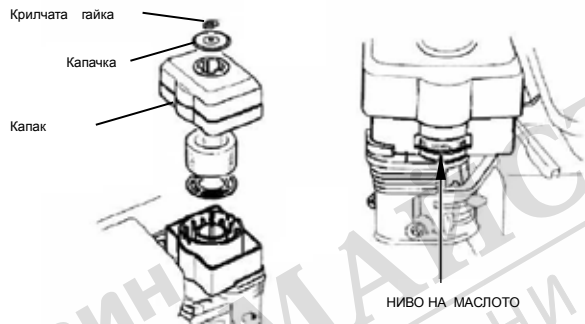

Фигура

4. Проверете бензина в резервоара за гориво

При спрян двигател, свалете капачката на резервоара и проверете нивото на горивото.

Допълнете резервоара, ако нивото на горивото е ниско (Фиг. 5)



⚠ WARNING

Бензинът е силно запалим и експлозивен. Може да получите изгаряния или сериозно да се нараните при работа с гориво.

- Спрете двигателя и отстранете всички източници на топлина, искри и пламък.
- Работете с горивото само на открито.
- Избършете веднага разливите.

Максимално ниво на горивото

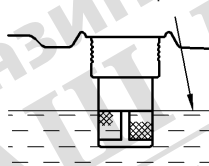

Фигура 5

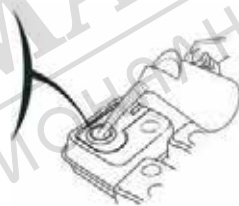

Заредете с гориво в добре проветриво място преди да стартирате двигателя. Ако двигателят е работил, оставете го да се охлади. Зареждайте внимателно, за да избегнете разливане на гориво. Не пълнете над нивото на филтъра за гориво. След зареждане с гориво, затегнете здраво капачката на резервоара.

Никога не зареждайте двигателя с гориво в сграда, в която бензиновите изпарения могат да достигнат до открит пламък или искри. Дръжте бензина далеч от сигналните лампи на уредите, барбекютата, електрическите уреди, електрическите инструменти и др.

Разлятото гориво представлява не само опасност от пожар, а и причинява щети на околната среда. Избършете веднага разливите.

Забележка! Винаги използвайте безоловен бензин с октаново число 86 или по-високо. Никога не използвайте стар престоял или замърсен бензин или смес от масло/бензин. Не допускайте замърсяване или попадането на вода в резервоара за гориво.

ii. Регулиране на състоянието на мотокултиватора

1. Регулиране на дръжката

Забележка! Преди да регулирате височината на кормилото, поставете машината върху плоска хоризонтална повърхност, за да предотвратите случайно падане.

За да регулирате височината на кормилото, издърпайте фиксатора и щифта, изберете подходящия отвор и поставете щифта и фиксатора (фиг.6).

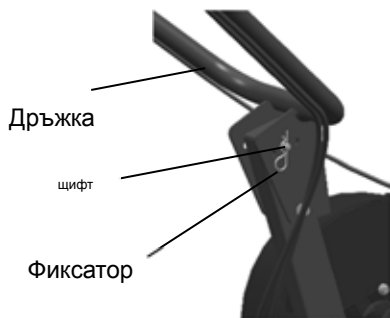

Фигура 6

Захванат



Фигура 7

Лост на съединителя за
предно движение

2. Регулиране и използване на съединителя

- Чрез „включване“ и „изключване“ на съединителя, потребителят може да контролира изходната мощност на двигателя.
- Когато потребителят държи здраво лоста на съединителя за предно движение, съединителят се задейства и предава мощността на двигателя към мотокултиватора, а ножовете за почвообработка започват да се въртят напред (фиг.7).
- Когато потребителят държи здраво лоста на съединителя за движение назад, съединителят се задейства и предава мощността на двигателя към лоста за въртене, а

почвообработващите ножове започват да се въртят назад.

- Когато потребителят освободи лоста на съединителя, съединителят ще се изключи и мощността на двигателя не може да бъде предадена на лоста за управление, а почвообработващите ножове спират да се въртят.

Предупреждение! Не захващайте едновременно лоста на съединителя и съединителя за задно движение.

Забележка! Неправилното регулиране на кабела на съединителя ще повлияе на нормалната употреба на продукта.

- Не трябва да има свободно движение на лоста на предния съединител и края на лоста на съединителя (Фиг.8).
- Ако е необходимо, разхлабете застопоряващата гайка и завъртете регулиращия болт достатъчно, за да елиминирате свободното движение. Избягвайте прекомерното затягане.
- След регулиране, затегнете надеждно гайката.

3. Регулиране на обтягането на ремъка

- Ако обтягането на ремъка не е в нормалния диапазон на опъване, има нужда от регулиране.

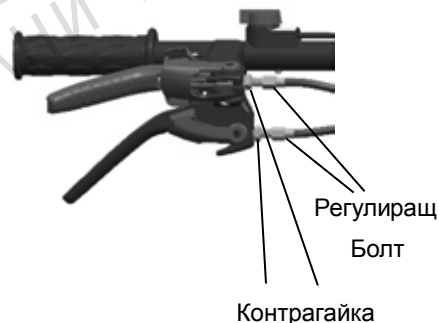

Фигура 8

Разхлабете 4-те монтажни болта на двигателя (фиг.9).

- Ако обтягането на ремъка не е в нормалния диапазон на опъване, има нужда от регулиране. Първо разхлабете 4-те монтажни болта на двигателя и монтажния болт на съединителната планка, след това, ако ремъкът е твърде разхлабен, преместете двигателя напред и ако ремъкът е твърде стегнат, преместете двигателя назад, докато обтягането на ремъка не попадне в нормалния диапазон, накрая затегнете монтажните болтове двигателя и монтажния болт на свързващата планка (Фиг. 10).

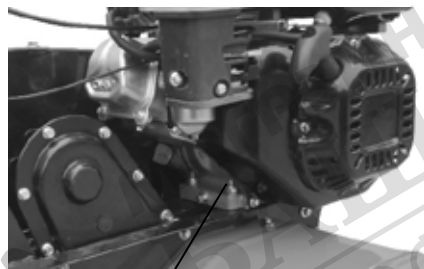

Монтажен болт

Figure9

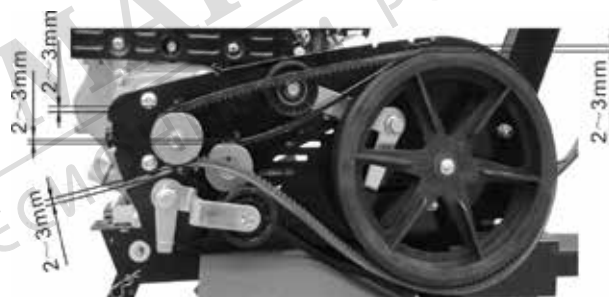

Фигура

4. Регулиране на дроселния кабел

- Преместете лоста на дросела наляво, оборотите на двигателя се увеличават (диапазон на висока скорост: 3300 ± 100 rpm).
 - Преместете лоста на дросела надясно, оборотите на двигателя се намаляват (диапазон на ниска скорост: 1800 ± 150 rpm) (Фиг. 11).
- Ако скоростта на двигателя не е в този диапазон, е необходимо да се регулира бензиновият двигател.

Стъпки за настройка на двигателя:

- 1) Наблюдавайте дали точките на свързване на дроселния кабел са разхлабени или са прекъснати, ако е така, да ги затегнете на оригиналните им места.
- 2) Завъртете лоста на дросела до максималното положение за регулиране без натоварване и след това регулирайте болта за регулиране на скоростта на ускорителя на бензиновия двигател в правилно положение.
- 3) След продължителна работа, потребителят може да регулира фино регулиращия болт на дросела, за да регулира двигателя.

5. Регулиране на предното колело



- Когато мотокултиваторът се движи по път, предното колело трябва да е на земята (виж фиг.12).
- Когато мотокултиваторът работи на полето, преместете предното колело нагоре (Фиг. 13).



Figure12

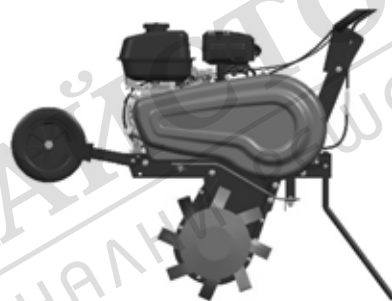

Figure13

ГЛАВА V ВЪВЕЖДАНЕ В ЕКСПЛОАТАЦИЯ

I. Стъпки за стартирането му

Предупреждение! Преди стартиране на двигателя, лостът на съединителя трябва да се освободи.

1. Завъртете ключа на двигателя в положение ON (включено).

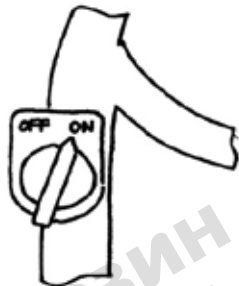

2. Придвигнете леко лоста на дроселния клапан наляво.





3. Завъртете лоста на клапана за гориво в положение ON.

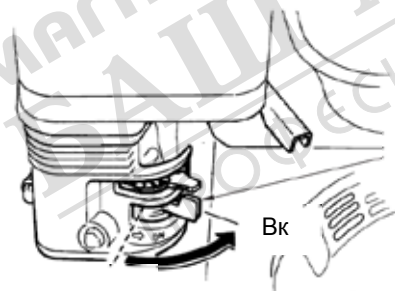

Лост на
горивния

Вк

4. Завъртете лоста на дросела в положение CLOSE.

Забележка! Не затваряйте дросела, ако температурата на въздуха е висока или двигателят е горещ.



5. Издърпайте леко ръкохватката на ръчния starter, докато усетите съпротивлението, след което я издърпайте бързо.

Върнете бавно ръкохватката на стартера.



6. Ако лостът на дроселната бобина е бил преместен в положение CLOSED, за да стартирате двигателя, постепенно го преместете в положение OPEN, докато двигателят загрее.

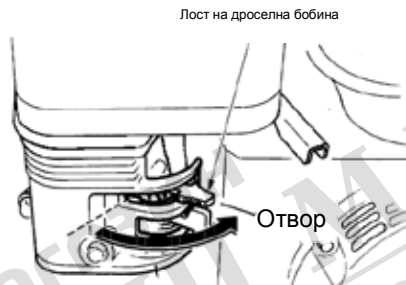

II. Как да спрете двигателя.

1. Освободете лоста на съединителя (когато мотокултиваторът работи).



2. Придвигнете леко лоста на дроселния клапан до край надясно.



3. Завъртете ключа за запалване в положение OFF.



4. Завъртете лоста на клапана за гориво в положение OFF.

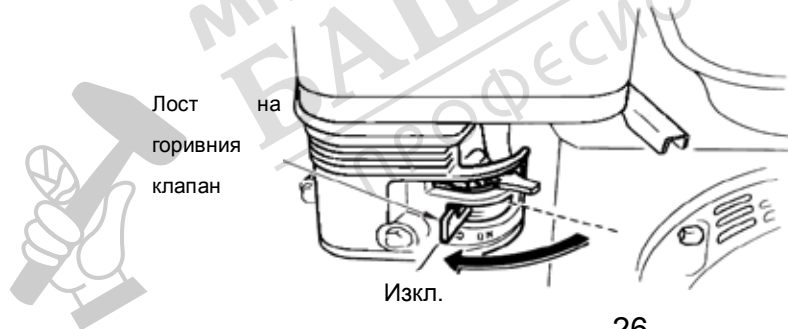

ГЛАВА VI ПОДДРЪЖКА НА БЕНЗИНОВИЯ ДВИГАТЕЛ

Предупреждение!

- Изключете двигателя, преди да извършвате каквато и да е поддръжка.
- За да предотвратите неволно стартиране на двигателя, моля, поставете лоста на дросела в положение STOP (спряно) и издърпайте линията, свързваща запалителната свещ.
- Проверката и поддръжката на двигателя може да се извършва само от оторизиран дистрибутор, освен ако самият потребител не разполага с подходящи инструменти и материали за проверка и поддръжка и разполага с възможността да ремонтира и поддръжка на двигателя.

Забележка!

- Ако искате да поддържате добри показатели на двигателя, той трябва да преминава редовни проверки и настройки. Рутинната поддръжка гарантира дългосрочния експлоатационен живот. В следващата таблица са описани необходимите интервали за поддръжка и елементите, които трябва да се поддържат.

| РЕДОВЕН ПЕРИОД НА ОБСЛУЖВАНЕ | | Всяка употреба | Първи месец или 20 часа | На всеки 3 месеца или 50 часа | На всеки 6 месеца или 100 часа | Всяка година или 300 часа |
|---------------------------------------------------------------------------------------------------------|------------------|-------------------|----------------------------------|-------------------------------------------|--------------------------------------------|------------------------------------|
| Извършва се на всеки посочен интервал от месеци или работни часове, което от двете настъпи първо. | | | | | | |
| Позиция | | | | | | |
| Моторно масло | Проверете нивото | ○ | | | | |
| | Заменете | | ○ | | ○ | |
| Въздушен филтър | Проверка | ○ | | | | |
| | Почистване | | | ○(1) | | |
| Съд за утайка | Почистване | | | | ○ | |
| Запалителни свещи | Проверка | - | | | ○ | |
| | Заменете | | | | | ○ |
| Искроуловител | Почистване | | | | ○ | |
| Честота на въртене на | Проверка | - | | | | ○(2) |
| Луфт на клапана | Проверка | - | | | | ○(2) |
| Резервоар за гориво и | Почистване | | | | | ○(2) |

| | | |
|-------------------|------------|---------------------------------------------------|
| Горивна камера | Почистване | След всеки 300 часа (2) |
| Линия на горивото | Проверка | На всеки 2 години (заменете ако е необходимо) (2) |

Забележка!

- (1) Обслужвайте по-често, когато се използва в прашни помещения.
- (2) Тези елементи трябва да се обслужват от вашия сервизен представител, освен ако не разполагате с подходящите инструменти и не притежавате познания по механика. Вижте ръководството за магазина относно процедурите на обслужване.

1. Смяна на маслото на двигателя

Източете използваното масло, докато двигателят е топъл. Топлото масло се оттича бързо и напълно.

① Поставете подходящ контейнер под двигателя, за да съберете използваното масло, след което извадете капачката на резервоара за пълнене на масло/маслена щема и болта за източване.

② Оставете използваното масло да се източи напълно, след което



поставете отново болта за източване и я затегнете здраво.

- ③ Когато двигателят е в нивелирано положение, напълнете с препоръчаното масло до външния ръб на отвора за пълнене с масло. Обем на маслото в двигателя: 0.6 L.
- ④ Завийте надеждно капачката на резервоара/маслена шека.

2. Поддръжка на въздушен филтър

Един мръсен въздушен филтър ще ограничи въздушния поток към карбуратора. За да се предотврати повреда на карбуратора, въздушният филтър трябва да се поддържа редовно.

• Ако двигателят работи в прашна среда, честотата на поддръжката му трябва да се увеличи.

Предупреждение! Никога не използвайте бензин или почистващ препарат с ниска точка на горене за почистване на въздушния филтър, защото те могат да причинят изгаряне.

- ① Свалете крилчатата гайка и свалете капака и капачката на въздушния филтър.
- ② Отстранете въздушния филтър от капака, измийте капака и филтъра в топла, сапунена вода, изплакнете и оставете да изсъхне добре.

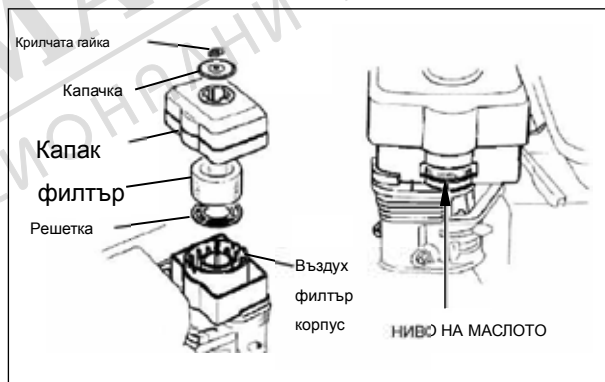

Или го почистете с незапалим разтворител и го оставете да изсъхне.

- ③ Потопете филтъра в чисто двигателно масло и след това изцедете цялото излишно масло. Двигателят ще пуши, ако по пяната остане твърде много масло.
- ④ Изпразнете използваното масло от корпуса на въздушния филтър, почистете всички натрупани замърсявания с незапалим разтворител и изсушете корпуса.
- ⑤ Напълнете корпуса на въздушния филтър до маркировката OIL LEVEL със същото масло, което е препоръчано за двигателя.
- ⑥ Сглобете отново въздушния филтър и здраво затегнете крилчатата гайка.

3. Поддръжка на запалителната свещ

Забележка! Никога не използвайте свещ с неправилен диапазон на загряване. За да се гарантира нормалното функциониране на двигателя, свещта трябва да има подходяща хлабина, без замърсявания върху нея.

- ① Извадете свещта с гаечен ключ за свещи.

ГАЕЧЕН КЛЮЧ ЗА ЗАПАЛИТЕЛНИ СВЕЩИ

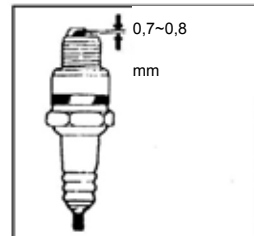

Предупреждение! Ако двигателят току-що е спрял работи, ауслухът ще бъде много горещ. Затова се пазете от високите температура, за да избегнете изгаряне на кожата.

- ② Проверете запалителната свещ. Ако явно е износен или изолацията има пукнатина или повреда, заменете я, ако има твърде много отлагане на въглерод; използвайте телена четка, за да я почистите.
- ③ Използвайте инструмент за измерване на хлабината на свещта, чиято правилна стойност трябва да бъде 0,7 до 0,8 mm.
- ④ Проверете дали шайбата на свещта е в добро състояние. За да избегнете нараняване на резбата, първо развийте свещта на ръка.
- ⑤ След като завиете свещта до дъно, използвайте гаечния ключ, за да затегнете и шайбата под нея.

Забележка! Ако свещта е нова, затегнете свещта още на 1/2 оборот, след като шайбата плътно притисната надолу.

Ако свещта е използвана, затегнете свещта още на 1/4 оборот, след като шайбата плътно притисната надолу.

Свещта трябва да се затегне адекватно, или ще се нагрее и ще повреди двигателя.

4. Поддръжка на искроуловител (опционално оборудване)



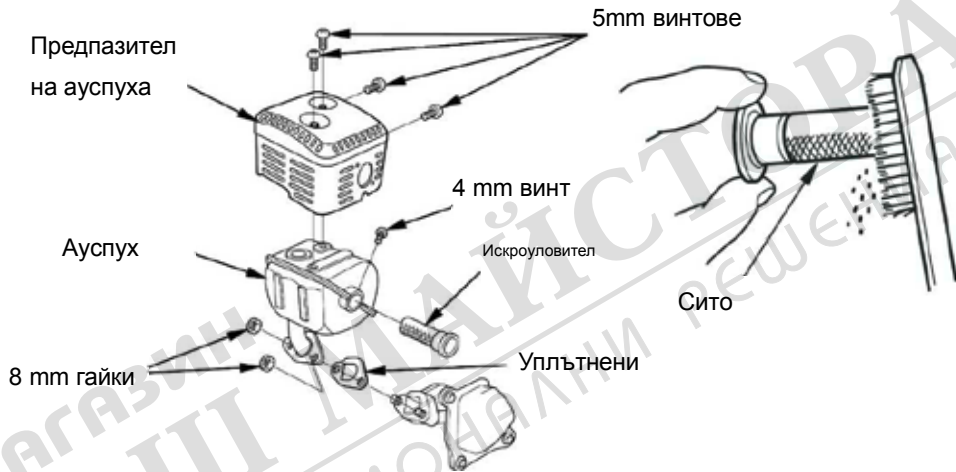

Предупреждение! Ако двигателят току-що е спрял да работи, ауспухът ще стане много горещ; не работете по двигателя, преди да се охлади.

Забележка! Искроуловителят трябва да се поддържа на всеки 100 часа, за да се гарантира, че ще работи ефективно.

- ② Отстранете трите 4 mm винта от дефлектор на ауспуха и извадете дефлектора.
- ② Отстранете четирите 5 mm винта от протектора на ауспуха и извадете предпазителя на ауспуха.

- ③ Отстранете 4 mm винта от искроуловителя и отстранете искроуловителя от ауспуха .
- ④ Използвайте четка, за да отстраните въглеродните отлагания от ситото на искроуловителя. Внимавайте да не повредите ситото. По искроуловителя не трябва да има счупвания и дупки. Сменете искроуловителя, ако той е повреден.
- Монтирайте искроуловителя, предпазителя на ауспуха и дефлектора на ауспуха в обратен на демонтажа ред.

Предупреждение! В горски райони никога не използвайте двигател без подходящ искроуловител! Това може да причини пожар!

5. регулиране на обороти на празен ход

- ① Стартирайте двигателя на открито и го оставете да загрее до работна температура.
- ② Преместете лоста на дросела в най-бавното му положение.
- ③ Завъртете винта за спиране на дросела, за да постигнете стандартната скорост на празен ход.

Стандартна скорост на празен ход: 1800 ± 150 rpm



ГЛАВА VII ПОДДРЪЖКА НА МОТОКУЛТИВАТОРА

Поради износване от експлоатация, триене и смяна на натоварването, болтовете на мотокултиватора могат да се разхлабят, а частите и компонентите могат да се износят, което води до по-ниска мощност на бензиновия двигател, по-висок разход на гориво и други неизправности, които ще повлияят на употребата на мотокултиватора. За да се поддържат горепосочените неблагоприятни условия на минимално ниво, е необходимо стриктно и редовно да се извършва поддръжка на мотокултиватора, за да може той да поддържа добро техническо състояние и да има по-дълъг експлоатационен живот.

I. Въвеждане в експлоатация

1. Моля, вижте ръководството за информация относно експлоатацията на бензиновия двигател.
2. Нов или ремонтиран мотокултиватор трябва да работи първо един час без натоварване, след това да работи още пет часа, а когато двигателят е все още топъл, източете цялото моторно масло в картера на бензиновия двигател. След това напълнете двигателя с моторно масло съгласно Глава IV

, и го оставете да работи в продължение на 4 часа за пускане, след това машината може да се използва за нормална почвообработка.

II. Техническа поддръжка на мотокултиватора

1. Поддръжка за работна смяна (преди и след всяка работна смяна)

① Проверявайте визуално и по слух дали има някакво нетипично явление като необичаен

шум, прегряване, разхлабени болтове и т.н.

② Проверете дали има изтичане на масло от бензиновия двигател и трансмисионната кутия.

③ Проверете дали нивата на маслото в бензиновия двигател и трансмисионната кутия са между горната и долната маркировка на техните индикатори за ниво на масло.

④ Своевременно отстранявайте замърсяванията, калта, плевелите и петната от гориво по цялата машина и нейните аксесоари.

⑤ Водете селскостопанска документация.

2. Поддръжка на първо ниво (на всеки 150 часа работа)

① Извършвайте всички елементи на поддръжка за всяка работна смяна.

② Почистете трансмисионната кутия и сменете маслото на двигателя.

③ Проверете, изпитайте и регулирайте съединителя, системата за превключване на предавките и системата за заден ход.

3. Поддръжка на второ ниво (на всеки 800 часа работа)

① Извършвайте всички елементи от поддръжката на всеки 150 часа работа.

② Проверете всички предавки и лагери, ако някой от тях е силно износен го заменете.

③ Ако някоя от другите части и компоненти на мотокултиватора, като например нож или болт, е повредена я заменете.

4. Техническа проверка и ремонт (на всеки 1500-2000 часа работа)

① Разглобете цялата машина в местен оторизиран сервиз, за да я почистите и проверите,

и ако някоя от частите и компонентите е силно износена, заменете я или поправете, ако е подходящо.

② Специалисти по ремонт и поддръжка трябва да провери триенето на дисковете и съединителя.

5. Ремонтът и поддръжката на бензиновия двигател се извършват съгласно ръководството на двигателя.

III. Таблица за техническото обслужване на мотокултиватора (трябва да се извърши поддръжка на елементите, маркирани с √)

| Работен интервал | Съдържание на поддръжката | Всек и ден | След 8 часа работа при половин натоварване | След първия месец или след 20 часа работа | След третия месец или след 150 часа работа | Всяка година или след 1 000 часа работа | На всеки 2 години или след 2 000 часа работа |
|------------------|-----------------------------------------------|------------|--------------------------------------------|-------------------------------------------|--------------------------------------------|-----------------------------------------|----------------------------------------------|
| | Проверете и затегнете всички болтове и гайки. | √ | | | | | |
| | Проверете и добавете нова смазка | | √(Първи път) | √(Втори път) | √ (Трети път и след това) | | |

| | | | | | | |
|---------------------------------------------------------|---|--|--|--|---|--|
| в редуторната кутия | | | | | | |
| Проверете дали има изтичане на масло | √ | | | | | |
| Почистете замърсяванията, плевелите и петната от гориво | √ | | | | | |
| Отстраняване на проблеми | √ | | | | | |
| Регулирайте работните части | √ | | | | | |
| Обтягане на ремъка | √ | | | | | |
| Предавки и лагери | | | | | √ | |

IV. Продължително съхранение на мотокултиватора

Ако е необходимо мини-мотокултиваторът да се съхранява продължително време, трябва да се предприемат следните мерки за предотвратяване на ръжда и корозия.

1. Уплътнете и съхранявайте бензиновия двигател съгласно изискванията в ръководството

на бензиновия двигател.

2. Почистете замърсяванията и калта по външната повърхност,
3. Източете смазката от трансмисионната кутия и я напълнете с нова смазка.
4. Нанесете антикорозионно масло върху боядисаната повърхност от не-алуминиева сплав.
5. Съхранявайте продукта на добре проветриво, сухо и безопасно закрито място.
6. Поддържайте правилно инструментите, сертификата за качество и ръководството за експлоатация, прикрепени към машината.



ГЛАВА VIII ОТСТРАНЯВАНЕ НА НЕИЗПРАВНОСТИ

Ако двигателят не може да се стартира, моля проверете

1. Дали лостът на дросела е в средно положение.
2. Дали има достатъчно смазка в машината,
3. Дали клапанът за гориво е в положение ON.
4. Дали има гориво в резервоара?
5. Дали горивото може да бъде доставено в карбуратора. За да провери това, потребителят може да разхлаби болта за източване на карбуратора и да постави горивния клапан в положение ON.

Предупреждение! Ако се разлее гориво, го отстранете старателно и го оставете да изсъхне, преди да проверите запалителната свещ или стартирането на двигателя, защото разлятото гориво и неговите пари могат да причинят пожар.

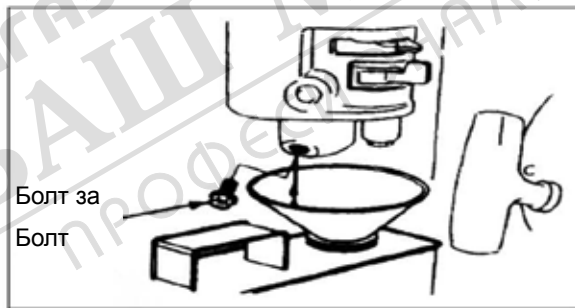

6. Дали свещта може да запали.

а. Извадете капачката на запалителната свещ, отстранете замърсяванията от нея, след това разединете свещта.

б. Монтирайте капачката на свещта върху свещта.

в. Свържете металния корпус на свещта към цилиндровата глава на двигателя. Издърпайте леко стартера, за да проверите дали се получават искри. Ако всичко е наред, поставете отново свещта и стартирайте двигателя.

7. Ако двигателят все още не може да стартира, отремонтирайте го в сервиз на оторизиран дистрибутор.



МАГАЗИН
БАШ

МАЙСТОРА
ПРОФЕСИОНАЛНИ РЕШЕНИЯ

ГЛАВА IX ТРАНСПОРТИРАНЕ

Ако двигателят е работил, оставете го да се охлади поне 15 минути, преди да натоварите оборудването с двигател на транспортното средство. Горещият двигател и ауспухът могат да Ви изгорят и да запалят някои материали.

Поддържайте водоравното положение на двигателя при транспортиране, за да намалите възможността за изтичане на гориво. Преместете лоста на горивния клапан в положение OFF.

