

metabo®

PROFESSIONAL POWER TOOL SOLUTIONS

KH 18 LTX BL 24
KH 18 LTX BL 24 Q
KH 18 LTX BL 28 Q



bg Превод на оригиналната инструкция за експлоатация

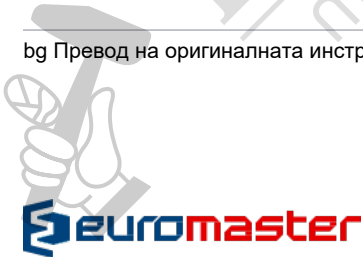

“Евромастер Импорт - Експорт” ООД е официален представител на производителя.
Адрес на управление на фирмата: гр. София 1231, бул. “Ломско шосе” 246, тел. 0700 44
155, www.euromasterbg.com; e-mail: info@euromasterbg.com.

www.metabo.com

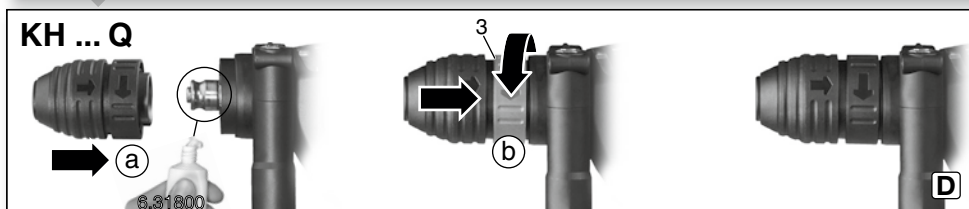
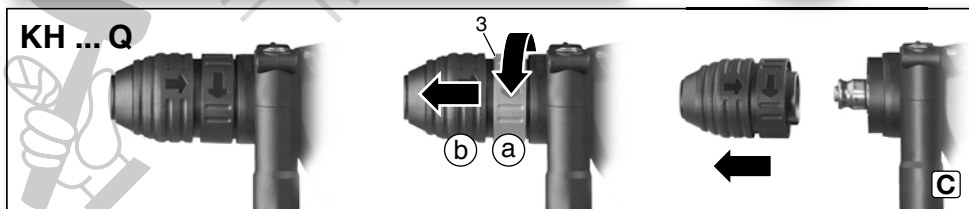
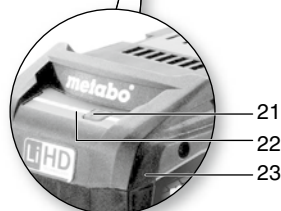
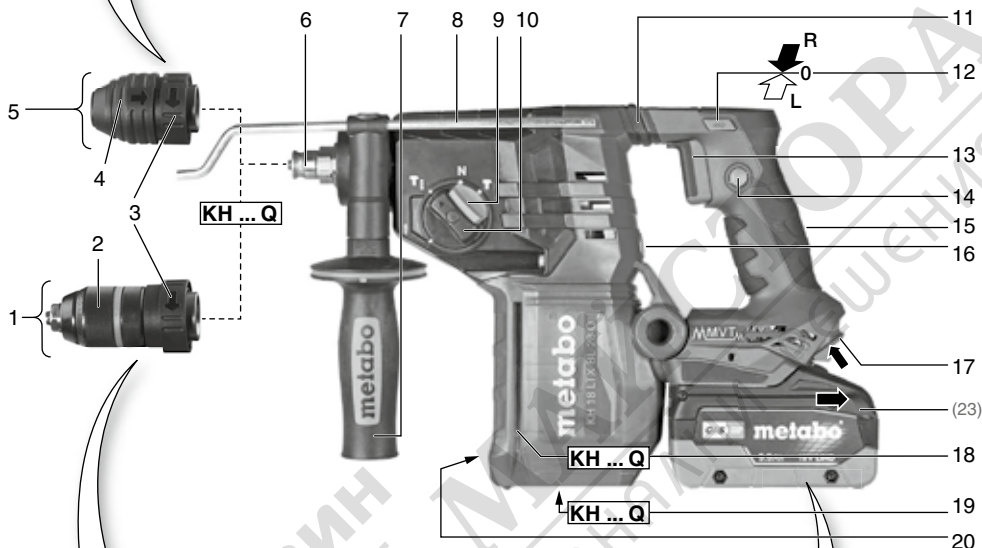
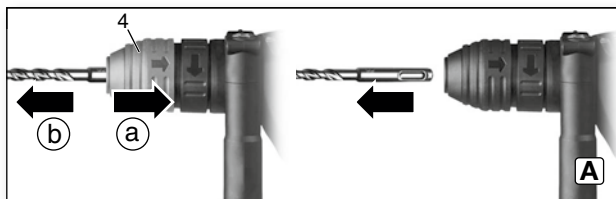

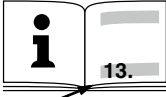
|  | | KH 18 LTX BL 24 *1) Serial Number: 01713.. | KH 18 LTX BL 24 Q *1) Serial Number: 01714.. | KH 18 LTX BL 28 Q *1) Serial Number: 01715.. |
|---|------------------------|--|--|--|
| | | SDS-plus | SDS-plus | SDS-plus |
| U | V | 18 | 18 | 18 |
| n₁ | /min | 0 - 1280 | 0 - 1280 | 0 - 1000 |
| n₂ | /min | 1280 | 1280 | 1000 |
| s_{max} | /min bpm | 4750 | 4750 | 4470 |
| W (EPTA 05/2009) | J | 2,2 | 2,2 | 3,0 |
| D₁ | mm (in) | 24 (1) | 24 (1) | 28 (1 ³ / ₃₂) |
| D₂ | mm (in) | 82 (3 ⁷ / ₃₂) | 82 (3 ⁷ / ₃₂) | 82 (3 ⁷ / ₃₂) |
| D₃ | mm (in) | 68 (2 ⁵ / ₈) | 68 (2 ⁵ / ₈) | 68 (2 ⁵ / ₈) |
| D₄ | mm (in) | 13 (1 ¹ / ₂) | 13 (1 ¹ / ₂) | 13 (1 ¹ / ₂) |
| D₅ | mm (in) | 30 (1 ¹ / ₈) | 30 (1 ¹ / ₈) | 30 (1 ¹ / ₈) |
| m | kg (lbs) | 2,7 (5.95) | 3,0 (6.61) | 3,4 (7.5) |
| D | mm (in) | 43 (1 ¹¹ / ₁₆) | 50 (2 ¹ / ₁₆) | 50 (2 ¹ / ₁₆) |
| a_{h,HD}/K_{h,HD} | m/s² | 13,6 / 1,5 | 13,4 / 1,5 | 18,2 / 1,5 |
| a_{h,Cheq}/K_{h,Cheq} | m/s² | 9,2 / 1,5 | 9,1 / 1,5 | 13,4 / 1,8 |
| L_{pA}/K_{pA} | dB (A) | 90 / 3 | 90 / 3 | 92 / 3 |
| L_{WA}/K_{WA} | dB (A) | 101 / 3 | 101 / 3 | 103 / 3 |



*2) 2014/30/EU, 2006/42/EC, 2011/65/EU

*3) EN 62841-1:2015, EN IEC 62841-2-6:2020/A11:2020, EN IEC 63000:2018

2022-04-07, Bernd Fleischmann

Direktor Produktentstehung & Qualität (Vice President Product Engineering & Quality)

*4) Metabowerke GmbH - Metabo-Allee 1 - 72622 Nuertingen, Germany

ppa. B.F.

Инструкция за експлоатация

1. Декларация за съответствие

Декларираме на своя отговорност: Тези акумулаторни перфоратори, идентифицирани по тип и сериен номер *1), отговарят на всички съответни разпоредби на директивите *2) и стандартите *3). Техническа документация за *4) - вижте страница 3.

2. Област на приложение

В съчетание с подходящи аксесоари, този перфоратор е подходящ за ударно пробиване и къртене в бетон, камък и други подобни материали, при работа със свредла в тухлена зидария, и безударно пробиване в метал, дърво и т.н., и за завинтване. Потребителят носи пълна отговорност за всички щети, причинени от неправилна употреба. Потребителят трябва подробно да се запознае с всички наредби за предотвратяване на злополуки, както и с приложената информация, касаеща безопасността.

3. Обща информация за безопасност



За ваша защита и за защита на Вашия инструмент, обърнете внимание на всички части от текста, които са маркирани с този символ!



ВНИМАНИЕ – за намаляване риска от нараняване прочетете инструкцията за експлоатация.



ВНИМАНИЕ-Прочетете всички предупреждения и инструкции и ги запазете за бъдеща употреба. Неспазването на следните инструкции може да доведе до токов удар, пожар и/или сериозно нараняване.

Съхранявайте цялата информация за безопасност и инструкциите за бъдещи справки.

Предавайте електроинструмента си само заедно с тези документи.

4. Специални условия за безопасност

4.1 Общи инструкции за безопасност

- Носете антифони. Излагането на шум може да доведе до загуба на слуха.
- Използвайте допълнителни ръкохватки, ако те са доставени с електроинструмента. Загубата на контрол може да доведе до нараняване.
- Дръжте електроинструмента за изолираните повърхности за захващане, когато извършвате работа, при която пробивният инструмент или винтовете

могат да докоснат скрити електропроводи.

Контактът с тоководещи проводници поставя машината под напрежение и може да доведе до токов удар.

4.2 Инструкции за безопасност при използване на дълги свредла

а) **Винаги започвайте процеса на пробиване при ниска скорост и докато свредлото е в контакт с обработвания детайл.** При високи скорости свредлото може лесно да се огъне, ако може да се върти свободно без контакт с обработвания детайл и да причини нараняване.

б) **Не прилагайте прекомерен натиск и само в надлъжна посока върху свредлото.** Свредлата могат да се огънат и счупят или да причинят загуба на контрол и нараняване.

4.3 Допълнителни инструкции за безопасност

Работете само с правилно закрепена допълнителна ръкохватка.

Винаги дръжте машината с двете си ръце за предоставените ръкохватки, стойте стабилно и работете съсредоточено.

Винаги носете лични предпазни средства и защитни очила. Носенето на лични предпазни средства, като противопрахова маска, нехлъзгащи се предпазни обувки, защитни ръкавици, твърда шапка или антифони, в зависимост от вида и начина на използване на електроинструмента, намалява риска от нараняване.

Уверете се, че в зоната, в която ще се работи, няма електрически, водопроводни или газопроводни тръби (напр. с помощта на металотърсач).

Не докосвайте въртящия се инструмент! Обезопасете обработвания детайл срещу преместване или завъртане (напр. като го затегнете с винтови скоби).

Отстранявайте стружки и други подобни само когато машината е спряна.

Внимавайте при твърдо завинтване (завинтване на винтове с метрична или инчова резба в стомана)! Главата на винта може да бъде откъсната или да възникне висок обратен въртящ момент върху ръкохватката.

S-автоматичен предпазен съединител: Ако инструментът се заклещи, потокът от сила към двигателя се ограничава. Поради големите сили винаги дръжте машината с двете си ръце за предоставените ръкохватки, заемете сигурна стойка и работете концентрирано.

Повредената или напукана допълнителна ръкохватка трябва да се смени. Не използвайте машината с повредена ръкохватка.

LED светлина (20): Не гледайте директно към нея с помощта на оптични инструменти.



ВНИМАНИЕ Не се взирайте в светлината

Извадете батериите от устройството, преди да извършвате ремонтни или настройочни манипулации с уреда..



Пазете батериите от влага и вода!



Не излагайте батериите на огън!

Не използвайте неизправни или деформирани батерии!

Не отваряйте батериите!

Не допирайте контактите на батериите и не ги давайте на късо!



Възможно е изтичане на слабо киселинна, лесно запалима течност от дефектни литиево-йонни батерии! Ако от батерията изтича течност и тя влезе в контакт с кожата, засегнатото място



трябва веднага да се изплакне обилно с вода. Ако течност от батерията влезе в контакт с очите, измийте ги с чиста вода и незабавно потърсете медицинска помощ!

При дефектирала машина извадете

акумулатора.

Транспортиране на Li-Ion-батерии:

Транспортирането на Li-Ion батерии е предмет на правилника за транспорт на опасни товари (UN 3480 и UN 3481). Съобразявайте се при транспорта на батерии с актуалните разпоредби. Информирайте се при нужда при вашата спедиторска фирма. Сертифицирани опаковки може да намерите от Metabo.

Изпращайте батерии, само ако те са с неповреден корпус и от тях не изтича течност.

Извадете акумулатора от машината.

Осигурете контактите срещу късо съединение (изолирайте ги напр. с изолирбанд).

Намаляване опасността от запрашаване:



ВНИМАНИЕ - Някои прахове, образувани при шлайфане, рязане, шлифование, пробиване и други операции, съдържат химикали, за които е известно, че причиняват рак, вродени дефекти или други репродуктивни увреждания. Примери за тези химикали са:

- Слово от боя на бловна основа,
- минерален прах от тухли, цимент и други зидарски материали, и
- арсен и хром от химически обработена дървесина.

Рискът е в зависимост от това, колко дълго са изложени на това натоварване работещите или намиращите се в близост лица. Не допускайте попадането на такива частици в тялото ви. За да намалите вредните въздействия: погрижете се за добро проветряване на работното място и носете подходящи предпазни средства, като

напр. предпазни дихателни маски, които са в състояние да филтрират микро частиците. Това се отнася и за прах от други материали, например някои видове дървесина (като дъбов или буков прах), метали и азбест. Други известни заболявания включват алергични реакции и респираторни заболявания. Не допускайте прахът да попадне в организма.

Спазвайте указанията и националните разпоредби, приложими за вашия материал, персонал, приложение и място на употреба (правила за безопасност, изхвърляне).

Депонирайте отделящите се частици на мястото на тяхното образуване, избягвайте тяхното

складиране на неподходящи места.

Използвайте при специални приложения подходящи принадлежности. По този начин по-малко частици ще се отделят неконтролирано в околната среда. Използвайте подходящо прахоулавяне.

Намалете риска от прах, като:

- не насочвате отделящите се частици и въздушната струя към себе си или към на близо стоящите лица,
- както и към купчинки с отложил се прах,
- използвайте прахоуловител и/или пречиствател на въздуха,
- проветрявайте добре работното място и гоподдържате винаги чисто. За почистване използвайте прахосмукачка, тъй като метенето и издухването вдигат излишно прах.
- изсмукувайте или изпирайте работното облекло. Не го издухвайте, тупайте или четкайте.

5. Функционални елементи

Виж стр. 2.

- 1 Бързозатягащ патронник *
- 2 Втулка *
- 3 Застопоряване на патронника
- 4 Застопоряване на инструментa
- 5 Патронник SDS+
- 6 Шпindel *
- 7 Допълнителна ръкохватка
- 8 Дълбочинен упор
- 9 Блокировка
- 10 Превключвател режима на работа
- 11 Ръкохватка Metabo VibraTech (MVT)
- 12 Превключвател на посоката на въртене
- 13 Шалтер
- 14 Бутон за застопоряване *
- 15 Ръкохватка
- 16 Бутон за намалена сила на удара (за работа в мек материал) *
- 17 Бутон за освобождаване на акумулатора
- 18 Гнездо за прахоуловителя ISA*
- 19 Каучуково покритие за защита от прах на захранването на прахоуловителя ISA *
- 20 LED светлина за осветяване на работното място
- 21 Бутон за показване на капацитета *
- 22 Индикатор за капацитета *
- 23 Акумулатор *

* в зависимост от модела / не се съдържа в окомплектовката

6. Подготовка за работа

6.1 Поставяне на допълнителната ръкохватка

Във връзка с безопасността на работа

 използвайте винаги ръкохватката. Разхлабете затягащия пръстен чрез въртене наляво на дръжката /7/. Поставете ръкохватката върху шийката на машината. Поставете дълбочинния ограничител /8/.

Затегнете ръкохватката в удобно положение.

6.2 Акумулатор

Преди употреба заредете акумулатора (23). При спад на заряда заредете отново

акумулатора.

Инструкциите за зареждане на акумулатора можете да намерите в инструкциите за експлоатация на зарядното устройство Metabo.

Акумулаторните батерии имат индикатор за капацитет и сигнал (22) (в зависимост модела):

- Натиснете бутона (21) и състоянието на зареждане се показва от светодиодите (22).

- Ако някоя от LED светлините мига, акумулаторът е почти празен и трябва да се зареди.

6.3 Изваждане и поставяне на батерията

Натиснете бутона за освобождаване на батерията (17) и извадете батерията (23).

Поставете:

Натиснете батерията (23), докато щракне на мястото си.

7. Употреба

7.1 Регулиране на дълбочинния ограничител

Разхлабете допълнителната ръкохватка (7).

Настройте ограничителя (8) на желаната дълбочина на пробиване и отново затегнете

допълнителната ръкохватка (7).

7.2 Включване / Изключване

За да включите машината, натиснете шалтера (13). Скоростта може да се променя чрез промяна на натиска върху шалтера. За да изключите машината, отпуснете шалтера (13).

КН 18 LTX BL 28 Q: За продължително включване шалтера може да се блокира с бутона за блокиране (14). За да изключите, натиснете отново шалтера.

 При продължително включване, машината продължава да работи, ако

бъде изпусната. Затова винаги дръжте машината с двете си ръце за предвидените ръкохватки, стойте стабилно и работете съсредоточено.

7.3 Избор на режима на работа

Натиснете блокировката (9) и завъртете превключвателя (10)



Пробиване с удар

(само при поставен SDS+ патронник (5))



Къртене

(само при поставен SDS+ патронник (5))



Настройване на позицията на длетото
В тази позиция завъртете длетото в желаната позиция. След това изберете позиция "къртене", за да застопорите длетото на място, без то да може да се върти.



Пробиване без удар



Работете с машината в режим на къртене само при поставено длето.



Избягвайте лостови движения на машината със закрепено длето.

7.4 Задаване на силата на удара

(КН 18 LTX BL 28 Q)

С натискане на бутона (16) можете да промените силата на удара (и скоростта) (от 100% до 70%: не при работещ двигател).

Бутонът (16) свети: намалена сила на удара, намалени обороти (прибл. 70%)

високи обороти (100%)

Правилната настройка е въпрос на опит.

Пример: ако работите с меки и крехки материали или искате да намалите до минимум натрошаването, работете с "намалена сила на удара".

За обработка на по-твърди материали използвайте настройката "максимална сила на удара".

7.5 Избор на посоката на въртене

 Задействайте превключвателя (12) само когато двигателят е в покой.

Изберете посоката на въртене:

R = въртене по посока на часовниковата стрелка (за пробиване, ударно пробиване, къртене, завинтване на винтове)

L = въртене по посока, обратна на часовниковата стрелка (за отвиване на винтове)

0 = централно положение: транспортно заключване

7.6 Смяна на патронника (КН...Q)

 При смяна на патронника се уверете, че шпindelът (6) е чист. Намажете го с грес. (Специална грес: № 6.31800).



Монтирайте само доставения с машината Metabo патронник.

Сваляне на патронника:

виж стр. 2, фиг. С.

- Завъртете до упор пръстена (3) по посока на стрелката (а) и свалете патронника (b).

Поставяне на патронника:

Виж стр. 2, фиг. D.

- Поставете патронника върху шпиндела (6) (a).
- Завъртете пръстена (3) по посока на стрелката (b), пъхнете патронника до упор и отпуснете пръстена (3).
- Проверете дали е добре закрепен.

Забележка: За да предотвратите завъртането на шпиндела при смяна на патронника, поставете превключвателя (10) в положение "къртене".

7.7 Смяна на инструмента - SDS+

 Преди поставяне смажете опашката на инструмента със специална грес 6.31800.

Използвайте само инструменти SDS+!

Поставяне на инструмента:

- Завъртете инструмента и го вкарайте до упор. Инструментът се заключва автоматично.

Сваляне на инструмента:

Вижте стр. 2, фиг. A.

- Издърпайте фиксатора на инструмента (4) назад по посока на стрелката (a) и извадете инструмента (b).

7.8 Смяна на инструмента при бързозатягащ патронник (KH...Q)

Използвайте бързозатягащия патронник за пробиване без удар в метал, дърво и др. и за завинтване.

Затягане на инструмента (виж стр.2 фиг. B):

завъртете втулката (2) в посока "AUF, RELEASE" (a). Поставете инструмента възможно най-дълбоко (b) и завъртете втулката в обратна посока, докато се преодолее забележимото механично съпротивление (b). **Внимание!**

Инструментът все още не е затегнат!

Продължете да затягате до край (**трябва да се чуе "прещракване"**) - **едва сега** инструментът е **сигурно** затегнат.

Ако опашката на инструмента е мека, може да се наложи след кратко време патронника да се дозатегне.

Съвети: чуващото се шракане след отваряне на патронника (обусловено функционално) се отстранява, като завъртите втулката в обратна посока.

Ако патронникът е много силно затегнат: извадете акумулатора от машината. С помощта на гаечен ключ застопорете главата на патронника и завъртете силно втулката (2) в посока "AUF, RELEASE".

7.9 Metabo VibraTech (MVT)

За щадища ставите работа с намалени вибрации.

Не притискайте прекалено леко или прекалено силно задната ръкохватка на машината.

Вибрациите се намаляват най-ефективно в средно положение (11).

8. Поддръжка, почистване**Вентилационни отвори:**

От време на време почиствайте вентилационните отвори на машината. Периодично изваждайте **акумулатора** и избърсвайте контактната зона на акумулатора с машината със суха кърпа, като отстранявате праха от пробиване.

Винаги поддържайте **шпиндела (6)** чист и го смазвайте леко. (Специална грес:№ 6.31800)

Почистване на патронника (1):

След продължителна употреба задръжте патронника с отвора, насочен вертикално надолу, и го отворете и затворете напълно няколко пъти. Натрупаният прах ще падне от отвора. Препоръчва се редовното използване на почистващ спрей за челюстите на патронника и отворите на челюстите.

9. Отстраняване на проблеми (KH...Q)

Зашитно изключване Metabo: Машината се е изключила автоматично. В случай на внезапно намаляване на скоростта (напр. при внезапно блокиране или откат) машината се самоизключва. Изключете машината с помощта на превключвателя (13). След това включете отново и продължете да работите нормално. Избягвайте по-нататъшно блокиране.

10. Аксесоари

Използвайте само оригинални акумулаторни батерии Metabo и аксесоари Metabo. Използвайте само аксесоари, които отговарят на изискванията и характеристиките, посочени в тази инструкция за експлоатация. Закрепвайте здраво принадлежностите. Ако машината се експлоатира в държач: Закрепете машината здраво. Загубата на контрол може да доведе до наранявания.

Зарядни устройства: ASC 145, и т.н.

Акумулатори с различен капацитет. Купувайте само акумулатори с правилното напрежение за вашия електроинструмент.

5,5 Ah (LiHD), Nr.: 625368000 и т.н.

5.2 Ah (Li-Ion), Nr.: 625028000 и т.н.

Интегрирано прахоулавяне ISA:

за KH 18 LTX BL 24 Q: Nr.: 631357xxx за KH 18 LTX BL 28 Q: Nr.: 631358xxx

За пълна гама от аксесоари вижте www.metabo.com или каталога.

11. Ремонт

 Ремонтите на електрически инструменти могат да се извършват само от квалифицирани електротехници!

Моля, свържете се с вашия представител на Metabo за електроинструменти Metabo, които се нуждаят от ремонт. За адреси вижте www.metabo.com.
 Можете да изтеглите списъци с резервни части на адрес www.metabo.com.

12. Екология

Спазвайте националните разпоредби за екологосъобразно изхвърляне и рециклиране на използвани машини, опаковки и принадлежности.

Опаковките трябва да се изхвърлят в съответствие с местните разпоредби. Допълнителна информация можете да намерите на www.metabo.com.

Батериите не трябва да се изхвърлят заедно с битовите отпадъци! Връщайте дефектните или използвани батерии на вашия дилър на Metabo!

Не изхвърляйте акумулаторите във вода.



Само за страните от ЕС: Не изхвърляйте електрически уреди в битови отпадъци! Съгласно 2012/19/ЕС относно отпадъците от електрическо и електронно оборудване и нейното транспониране в националното законодателство, използваното оборудване трябва да се събира разделно и да се рециклира по екологосъобразен начин. Преди да изхвърлите електрически уред, разредете батерията в него. Обезопасете контактите срещу късо съединение (напр. с тиксо).

13. Технически данни

Обяснения към информацията на стр. 3
 Подлежат на промяна в интерес на техническия прогрес.

U = Напрежение на акумулатора
 n₁ = Обороти на празен ход
 n₂ = Обороти под товар
 s_{max} = Макс. брой удари
 W = Макс. енергия на удара
 D₁ = Ø на отвора в бетон със свредла
 D₂ = Ø на отвора в зидария с боркорони
 D₃ = Ø на отвора в бетон с боркорони
 D₄ = Ø на отвора в стомана
 D₅ = Ø на отвора в меко дърво
 m = Тегло с най-малкия акумулатор
 D = Диаметър на шийката
 Стойностите са в съответствие с EN 62841.
 Допустима температура по време на работа:
 от -20 °C до 50 °C (ограничена ефективност при температури под 0 °C). Допустима температура присъхранение: от 0 °C до 30 °C

— прав ток

Посочените технически данни са с допустими отклонения (в съответствие с приложимите стандарти).



Емисионни стойности

Действителното натоварване може да бъде по-високо или по-ниско в зависимост от условията на работа, състоянието на електроинструмента или използваните инструменти.

При оценяването вземете предвид работните почивки и фазите на по-ниско натоварване. Определете защитни мерки за потребителя, напр. организационни мерки, въз основа на подходящо коригирани прогнозни стойности.

Обща стойност на вибрациите (векторна сума от трите посоки), определена в съответствие с EN 62841:

a_h, HD = стойност на вибрационните емисии (пробиване в бетон)

a_h, Cheq = вибрационни емисии (къртене)

K_h,HD/Cheq = несигурност (вибрации)

Типични А-претеглени нива на шума:

L_{pA} = ниво на звуково налягане

L_{WA} = ниво на звукова мощност

K_{pA}, K_{WA} = несигурност

При работа нивото на шума може да надхвърли 80 dB(A).



Носете антифони

WARRANTY CARD

MODEL

SERIAL №

TERM
(for details see the warranty conditions)

№, date of invoice / cash receipt

DETAILS OF BUYER

NAME / COMPANY
(be filled in by the employee)

ADDRESS
(be filled in by the employee)

SIGNATURE OF BUYER
(I am familiar with warranty conditions and the operating device is in good working order and accessory)

DETAILS OF SELLER

NAME / COMPANY
(be filled in by the employee)

ADDRESS
(be filled in by the employee)

DATE / STAMP

SERVICE REPORT

| Receiving Protocol | Date of adoption | Description of the defect | Date of transmission | Signature |
|--------------------|------------------|---------------------------|----------------------|-----------|
| | | | | |
| | | | | |
| | | | | |
| | | | | |
| | | | | |
| | | | | |
| | | | | |
| | | | | |
| | | | | |

ГАРАНЦИОННА КАРТА

МОДЕЛ.....

СЕРИЕН №

СРОК

(за подробности виж гаранционните условия)

№, дата на фактура / касов бон.....

ДАНИИ ЗА КУПУВАЧА

ИМЕ/ФИРМА

(попълва се от служителя)

АДРЕС.....

(попълва се от служителя)

ДАНИИ ЗА ПРОДАВАЧА

ИМЕ/ФИРМА

(попълва се от служителя)

АДРЕС

(попълва се от служителя)

ДАТА/ПЕЧАТ

СЕРВИЗЕН ПРОТОКОЛ

| Применен протокол | Дата на приемане | Описание на дефекта | Дата на предаване | Подпис |
|-------------------|------------------|---------------------|-------------------|--------|
| | | | | |
| | | | | |
| | | | | |
| | | | | |
| | | | | |
| | | | | |
| | | | | |

Централен сервиз: София, бул: "Ломско шосе" 246, тел.: 0700 44 155 (безплатен за цялата страна)

e-mail: info@euromasterbg.com

ГАРАНЦИОННИ УСЛОВИЯ

ЗАДЪЛЖИТЕЛНИ ДОКУМЕНТИ:

- Копие от фактура
- Гаранционна карта
- Разпечатка на регистрацията в интернет за 3-годишна гаранция

ГАРАНЦИОННИ СРОКОВЕ:

Минималната законова гаранция от 24 месеца по смисъла на ЗЗП, важи само за физически лица, за юридически лица гаранцията е 12 месеца, освен ако не е упоменато друго от производителя:

- Електроинструменти Метабо и, регистрирани в интернет на адрес: www.metabo.com/xl в едномесечен срок след закупуването им 3 години
- Електроинструменти Метабо без регистрирация в интернет 1 година
- Акумулаторни батерии Метабо > 4 Ah 3 години
- Други Акумулаторни батерии и Зарядни устройства 6 месеца

Всички неизправности по функционирането на машините, причинени от дефекти по сглобяването или по материала, забелязани по време на гаранционния срок, се отстраняват безплатно в централен сервиз на Евромасер Импорт-Експорт ООД - град София.

ОТ ГАРАНЦИЯ СА ИЗКЛЮЧЕНИ:

- Повреди, причинени от естествено износване на четки, гумени плотове, ремъци, патронници, масло, лагери, о-пръстени, грес, кабели, сервизни пакети за профилактика, филтри свещи и други
- Повреди причинени от претоварване, лошо поддържане, замърсяване, пренапрежение
- Счупвания и пукнатини, причинени от удар
- Дефекти, причинени от износени или нестандартни консумативи
- Дефекти, които се дължат на неспазване инструкцията за експлоатация, претоварване и дейности, несъответстващи на техническите характеристики на машината
- Рекламация се приема само ако машината не е отваряна от потребителя или от неотризиран сервиз.

ПРАВИЛА НА ТЪРГОВСКА ГАРАНЦИЯ ЗА ПОТРЕБИТЕЛСКИ СТОКИ:

Независимо от търговската гаранция продавачът отговаря за липсата на съответствие на потребителската стока с договора за продажба съгласно гаранцията по чл. 112 – 115.

Чл. 112. (1) При несъответствие на потребителската стока с договора за продажба потребителят има право да предяви рекламация, като поиска от продавача да приведе стоката в съответствие с договора за продажба. В този случай потребителят може да избира между извършване на ремонт на стоката или замяната ѝ с нова, освен ако това е невъзможно или избраният от него начин за обезщетение е непропорционален в сравнение с другия.

(2) Смята се, че даден начин за обезщетяване на потребителя е непропорционален, ако неговото използване налага разходи на продавача, които в сравнение с другия начин за обезщетяване са неразумни, като се вземат предвид:

1. стойността на потребителската стока, ако нямаше липса на несъответствие;
2. значимостта на несъответствието;
3. възможността да се предложи на потребителя друг начин за обезщетяване, който не е свързан със значителни неудобства за него.

Чл. 113. (1) Когато потребителската стока не съответства на договора за продажба, продавачът е длъжен да я приведе в съответствие с договора за продажба.

(2) Привеждането на потребителската стока в съответствие с договора за продажба трябва да се извърши в рамките на един месец, считано от предявяването на рекламацията от потребителя.

(3) След изтичането на срока по ал. 2 потребителят има право да развали договора и да му бъде възстановена заплатената сума или да иска намаляване на цената на потребителската стока съгласно чл. 114.

(4) Привеждането на потребителската стока в съответствие с договора за продажба е безплатно за потребителя. Той не дължи разходи за експедиране на потребителската стока или за материали и труд, свързани с ремонта ѝ, и не трябва да понеса значителни неудобства.

(5) Потребителят може да иска и обезщетение за претърпените вследствие на несъответствието вреди.

Чл. 114. (1) При несъответствие на потребителската стока с договора за продажба и когато потребителят не е удовлетворен от решаването на рекламацията по чл. 113, той има право на избор между една от следните възможности:

1. разваляне на договора и възстановяване на заплатената от него сума;
2. намаляване на цената.
- (2) Потребителят не може да претендира за възстановяване на заплатената сума или за намаляване цената на стоката, когато търговецът се съгласи да бъде извършена замяна на потребителската стока с нова или да се поправи стоката в рамките на един месец от предявяването на рекламацията от потребителя.

(3) Търговецът е длъжен да удовлетвори искане за разваляне на договора и да възстанови заплатената от потребителя сума, когато след като е удовлетворил три рекламации на потребителя чрез извършване на ремонт на една и съща стока, в рамките на срока на гаранцията по чл. 115, е налице следваща поява на несъответствие на стоката с договора за продажба.

(4) Потребителят не може да претендира за разваляне на договора, ако несъответствието на потребителската стока с договора е незначително. Чл. 115. (1) Потребителят може да упражни правото си по този раздел в срок до две години, считано от доставянето на потребителската стока.

(2) Срокът по ал. 1 спира да тече през времето, необходимо за поправката или замяната на потребителската стока или за постигане на споразумение между продавача и потребителя за решаване на спора.

(3) Упражняването на правото на потребителя по ал. 1 не е обвързано с никакъв друг срок за предявяване на иск, различен от срока по ал. 1.

МАГАЗИН
БАШ МАЙСТОРА®
ПРОФЕСИОНАЛНИ РЕШЕНИЯ



EUROMASTER IMPORT EXPORT LTD



1231, Sofia, Bulgaria, 246 Lomsko shose Blvd.,

tel.: +359 700 44 155

fax: + 359 2 934 00 90

www.euromasterbg.com; e-mail: info@euromasterbg.com